

# zibro®

P 622 - P 629 - P 639



guarantee

**2**  
YEARS

<b>D</b>	<b>BEDIENUNGSANLEITUNG</b>	<b>4</b>
<b>DK</b>	<b>BRUGSANVISNING</b>	<b>18</b>
<b>E</b>	<b>INSTRUCCIONES DE USO</b>	<b>32</b>
<b>F</b>	<b>MANUEL D'UTILISATION</b>	<b>46</b>
<b>GB</b>	<b>OPERATING MANUAL</b>	<b>60</b>
<b>I</b>	<b>ISTRUZIONI D'USO</b>	<b>74</b>
<b>NL</b>	<b>GEBRUIKSAANWIJZING</b>	<b>88</b>
<b>PL</b>	<b>INSTRUKCJA OBSŁUGI</b>	<b>102</b>

## D ALLGEMEINE SICHERHEIT

Aus Sicherheitsgründen bitten wir Sie, die Bedienungsanleitung vor Inbetriebnahme sorgfältig zu lesen! Personen, die mit der Bedienungsanleitung nicht vertraut sind, dürfen das Gerät nicht bedienen.

- |  |  |
|--|--|
| A. Kein beschädigtes Kabel verwenden.        | G. Nicht in Wasser eintauchen.             |
| B. Kabel nicht zusammendrücken oder knicken. | H. Kein Flüssigkeiten verschütten.         |
| C. Unbedingt waagrecht aufstellen.           | I. Keine Gegenstände in das Gerät stecken. |
| D. Nicht vor geöffneten Fenstern aufstellen. | J. Kein Verlängerungskabel verwenden.      |
| E. Nicht mit Chemikalien in Kontakt bringen. | K. Außer Reichweite von Kindern halten.    |
| F. Nicht bei Wärmequellen aufstellen.        | L. Nicht selbst reparieren.                |



A

## DK SIKKERHED GENERELT

Læs denne brugsanvisning grundigt igennem af hensyn til sikkerheden! Personer, som ikke er fortrolige med brugsanvisningens indhold, må ikke anvende dette klimaanlæg. Vi anbefaler, at De gemmer denne brugsanvisning et sikkert sted med henblik på senere brug.

- |   |   |
|---|---|
| A. Brug ikke beskadigede kabler.                | G. Må ikke sænkes ned i vand.                 |
| B. Kabel må ikke sættes i klemme eller knækkes. | H. Pas på med at spilde.                      |
| C. Anbringes på et plant gulv.                  | I. Der må ikke stikkes noget ind i apparatet. |
| D. Må ikke anbringes ved et åbent vindue.       | J. Der må ikke bruges kabeltrommel.           |
| E. Må ikke komme i kontakt med kemikalier.      | K. Bruges uden for børns rækkevidde.          |
| F. Må ikke anbringes ved en varmekilde.         | L. De må ikke selv reparere apparatet.        |

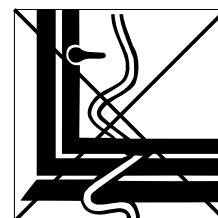

B

## E MEDIDAS DE SEGURIDAD

¡Consulte atentamente el modo de empleo y preste atención a las medidas de seguridad! Aquellos que no estén familiarizados con estas medidas de seguridad, no deben utilizar este acondicionador de aire. Aconsejamos guardar en sitio seguro este manual para poder consultar en caso necesario.

- |   |  |
|---|--|
| A. No utilizar un cable deteriorado.            | G. No sumergir en líquidos.              |
| B. No averiar o doblar el cable.                | H. No verter líquidos.                   |
| C. Colocar en superficie llana                  | I. No introducir objetos en el aparato.  |
| D. No colocar delante de ventana abierta.       | J. No utilizar cable de extensión.       |
| E. No poner en contacto con productos químicos. | K. Poner fuera del alcance de los niños. |
| F. No poner en contacto con fuente de calor.    | L. No hacer reparaciones.                |

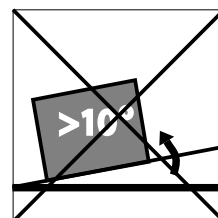

C

## F SÉCURITÉ GÉNÉRALE

Par mesure de sécurité, consulter attentivement ce manuel d'instructions! Les personnes qui ne sont pas familiarisées avec ce manuel d'instructions, ne doivent pas utiliser ce climatiseur. Nous vous conseillons de ranger ce manuel d'instructions à un endroit sûr pour pouvoir le consulter ultérieurement.

- |  |  |
|--|--|
| A. Ne pas utiliser de câble endommagé.                   | G. Ne pas immerger.                      |
| B. Ne pas serrer ou plier le câble.                      | H. Ne pas renverser.                     |
| C. Placer sur une surface plane.                         | I. Ne rien introduire dans l'appareil.   |
| D. Ne pas placer devant une fenêtre ouverte.             | J. Ne pas utiliser de câble de rallonge. |
| E. Ne pas mettre en contact avec des produits chimiques. | K. A tenir hors de portée des enfants.   |
| F. Ne pas placer auprès d'une source de chaleur.         | L. Ne pas réparer soi-même.              |

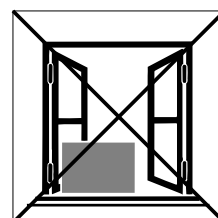

D

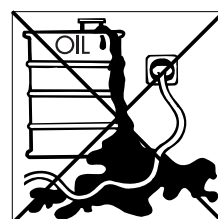

E

## GB GENERAL SAFETY

For safety reasons, please read this manual carefully before operating. Persons who are not familiar with this manual must not use this air conditioner. We strongly recommend keeping this manual in a safe place for future reference.

- |   |                                       |
|---|---------------------------------------|
| A. Do not use a damaged cable.              | G. Do not immerse in water.           |
| B. Do not clamp or bend the cable.          | H. Do not spill.                      |
| C. Do not place unevenly.                   | I. Do not insert anything.            |
| D. Do not place in front of an open window. | J. Do not use an extension cord.      |
| E. Do not bring in contact with chemicals.  | K. Keep out of the reach of children. |
| F. Do not place near a heat source.         | L. Do not repair.                     |



F



G

I

**SICUREZZA**

Per motivi di sicurezza, si raccomanda di leggere attentamente il manuale prima di utilizzare l'apparecchio. Le persone che non conoscono il funzionamento del climatizzatore non devono usarlo. Si raccomanda di riporre il manuale in un luogo sicuro per future referenze.

- |  |  |
|--|--|
| A. Non usare il cavo, se danneggiato.                        | G. Non immergerlo nell'acqua.                              |
| B. Non bloccare o piegare il cavo.                           | H. Non versare liquidi sull'apparecchio.                   |
| C. Collocare l'apparecchio su una superficie piana.          | I. Non inserire alcun oggetto nell'apparecchio.            |
| D. Non collocare l'apparecchio davanti alla finestra aperta. | J. Non usare prolunghe.                                    |
| E. Non porlo a contatto con prodotti chimici.                | K. Tenere l'apparecchio lontano dalla portata dei bambini. |
| F. Non posizionarlo vicino ad una fonte di calore.           | L. Non cercare di riparare l'apparecchio.                  |



H

NL

**VEILIGHEID ALGEMEEN**

Bestudeer voor de veiligheid deze gebruiksaanwijzing zorgvuldig! Personen, die met de gebruiksaanwijzing niet vertrouwd zijn, mogen deze airconditioner niet gebruiken. Wij raden u aan deze gebruiksaanwijzing op een veilige plaats te bewaren voor latere raadpleging.

- |   |                                       |
|---|---------------------------------------|
| A. Gebruik geen beschadigde kabel.          | G. Niet onderdempelen.                |
| B. Kabel niet afklemmen of knikken.         | H. Niets morsen.                      |
| C. Plaats op een vlakke ondergrond.         | I. Niets in het apparaat steken.      |
| D. Niet voor een open raam plaatsen.        | J. Geen verlengkabel gebruiken.       |
| E. Niet met chemicaliën in contact brengen. | K. Buiten bereik van kinderen houden. |
| F. Niet bij een warmtebron plaatsen.        | L. Niet zelf repareren.               |

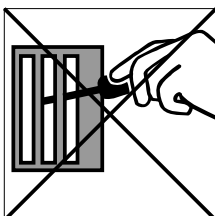

I

PL

**OGÓLNE ZASADY BEZPIECZEŃTWA**

Dla własnego bezpieczeństwa przeczytaj dokładnie treść instrukcji obsługi klimatyzatora! Osobom, które nie zapoznały się z instrukcją obsługi niniejszego urządzenia, zabrania się z niego korzystać. Radzimy przechowywać instrukcję obsługi w bezpiecznym miejscu, aby w razie potrzeby móc skorzystać z niej w przyszłości.

- |   |   |
|---|---|
| A. Nie używać uszkodzonego przewodu zasilającego.           | G. Nie zanurzać w wodzie.                             |
| B. Nie uciskać ani nie zginać przewodu.                     | H. Nie rozlewać cieczy.                               |
| C. Urządzenie umieścić na płaskim podłożu.                  | I. Nie wtykać obcych przedmiotów do aparatu.          |
| D. Nie umieszczać urządzenia przed otwartym oknem.          | J. Nie używać przedłużacza.                           |
| E. Nie stosować żadnych środków chemicznych.                | K. Trzymać z daleka od dzieci.                        |
| F. Nie umieszczać w bezpośrednim sąsiedztwie źródeł ciepła. | L. Nie próbować naprawiać klimatyzatora samodzielnie. |

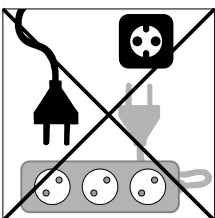

J

TR

**GENEL GÜVENLİK**

Güvenlik açısından çalıştırılmaya başlamadan önce lütfen kullanma talimatını dikkatlice okuyunuz! Kullanma talimatını bilmeyen kişilerin aleti kullanması yasaktır.

- |  |   |
|--|---|
| A. Hasar görmüş kablo kullanmayınız.               | G. Suya batırmayınız.                                 |
| B. Kabloyu ezmeyiniz ve katlamayınız.              | H. Üzerine sıvı dökmeyiniz.                           |
| C. Mutlaka yatay kurunuz.                          | I. Aletin içine cisim sokmayınız.                     |
| D. Açık pencerelerin önüne kurmayınız.             | J. Uzatıcı kablo kullanmayınız.                       |
| E. Kimyasal maddelerle temas ettirmeyiniz.         | K. Çocukların erişmeyeceği yerelerde muhafaza ediniz. |
| F. Isı kaynaklarının bulunduğu yerlere kurmayınız. | L. Kendiniz tamir etmeyiniz.                          |

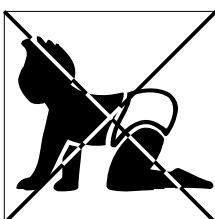

K

P

**SEGURANÇA GERAL**

Leia atentamente as instruções de segurança fornecidas no presente manual! O aparelho de ar condicionado não deve ser utilizado por pessoas que não se tenham previamente familiarizado com o manual de instruções. Recomendamos que guarde este manual de instruções num local seguro, para uma futura consulta.

- |   |  |
|---|--|
| A. Não utilize cabos danificados.                                 | G. Não introduza o aparelho dentro de água.          |
| B. Não aperte nem dobre o cabo.                                   | H. Não entorne nada no aparelho.                     |
| C. Coloque o aparelho numa superfície plana.                      | I. Não insira objectos no aparelho.                  |
| D. Não coloque o aparelho em frente a uma janela aberta.          | J. Não utilize extensões.                            |
| E. Não deixe o aparelho entrar em contacto com produtos químicos. | K. Mantenha fora do alcance das crianças.            |
| F. Não coloque junto a uma fonte de calor.                        | L. Não efectue reparações pelos seus próprios meios. |

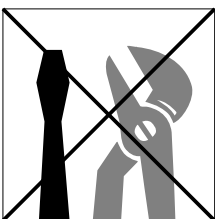

L

## WICHTIGE TEILE

- ① Bedienfeld
- ② Luftauslass
- ③ Griff
- ④ Räder
- ⑤ Wasserbehälter
- ⑥ Luftfilter
- ⑦ Luftzufuhr
- ⑧ Luftabfuhr
- ⑨ Schnurfach
- ⑩ Wasserstopfen / Ablass
- ⑪ Schlauch
- ⑫ Schlauchanschluss (Sonderzubehör)
- ⑬ Anschlussstück (Sonderzubehör)
- ⑭ Kappe für Anschlussstück (Sonderzubehör)
- ⑮ Fernbedienung
- ⑯ Anschlussstück für die Fensterdurchführung
- ⑰ Teleskopische Fensterdurchführung

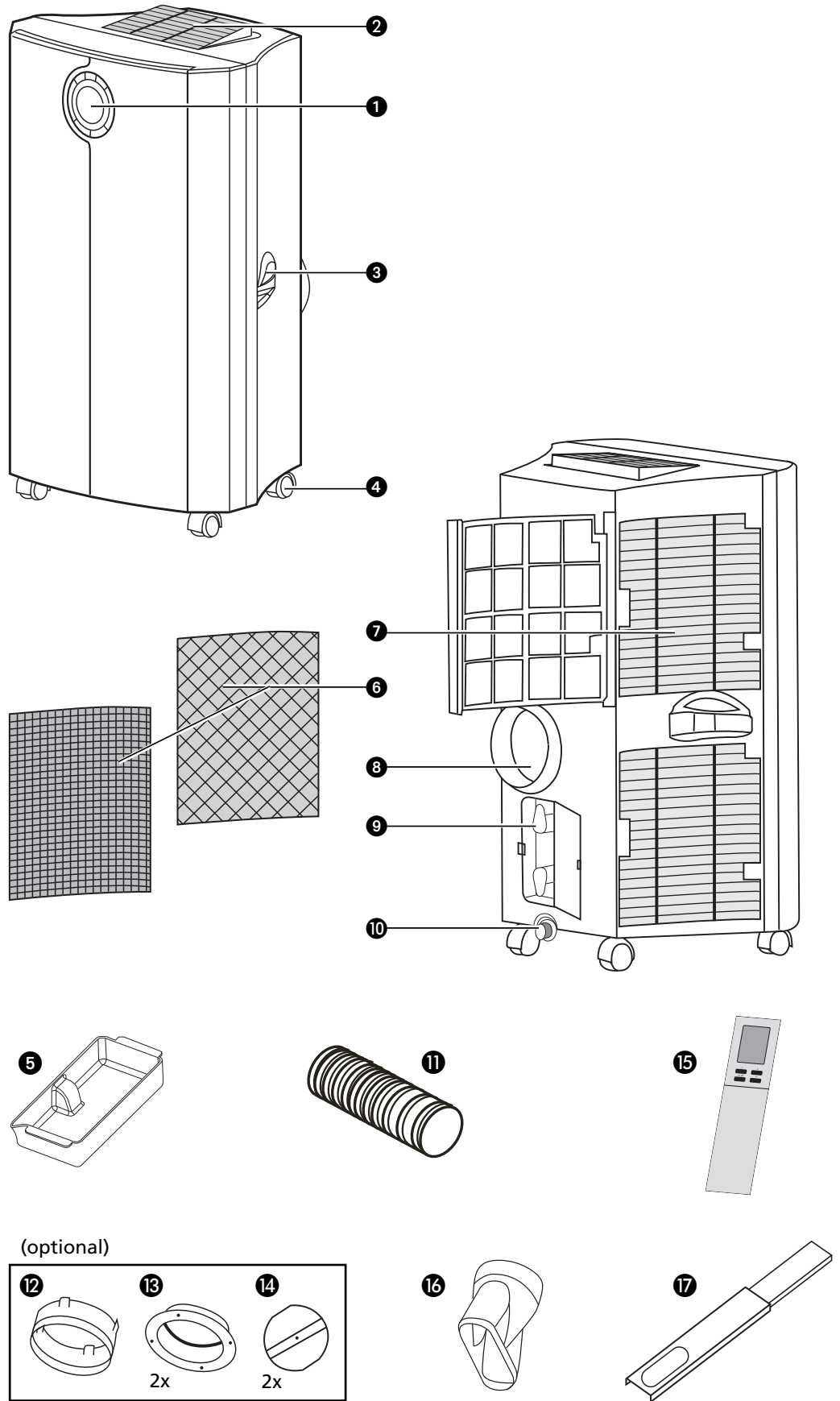

1. LESEN SIE ZUERST DIE BEDIENUNGSANLEITUNG.

2. WENDEN SIE SICH IM ZWEIFELSFALL AN IHREN HÄNDLER.

Sehr geehrte Damen und Herren,

wir gratulieren Ihnen zum Kauf Ihres Klimageräts. Außer der Luftkühlung bietet dieses Klimagerät noch zwei weitere Funktionen: Luftentfeuchtung und Luftventilation.

Das mobile Klimagerät lässt sich sehr einfach bedienen und problemlos an einer anderen Stelle aufstellen. Sie haben ein Qualitätsprodukt gekauft, an dem Sie noch viele Jahre Freude haben werden, wenn Sie das Klimagerät auf sichere und sachgemäße Weise nutzen. Um eine optimale Lebensdauer Ihres Klimagerätes zu gewährleisten, lesen Sie bitte zuerst diese Bedienungsanleitung. Wir wünschen Ihnen angenehme Kühle und viel Komfort mit Ihrem Klimagerät.

Mit freundlichen Grüßen,

PVG International B.V.

Abteilung Kundendienst

## A SICHERHEITSVORSCHRIFTEN

Dieses Gerät muss gemäß den vor Ort geltenden Vorschriften, Richtlinien und Normen installiert werden. Das Gerät eignet sich ausschließlich zum Betrieb im Innenbereich, in trockenen Räumen. Kontrollieren Sie die Netzspannung. Das Gerät eignet sich ausschließlich für den Anschluss an geerdete Steckdosen mit einer Netzspannung von 220 bis 240 Volt / 50 Herz.



### WICHTIG

Das Gerät muss immer über eine geerdete Steckdose angeschlossen werden. Sie sollten das Gerät auf keinen Fall anschließen wenn der Stromanschluss nicht geerdet ist. Der Stecker sollte immer leicht zugänglich sein wenn das Gerät angeschlossen ist. Lesen Sie diese Bedienungsanleitung bitte sorgfältig durch und befolgen Sie die Anweisungen.

Kontrollieren Sie vor dem Anschließen ob:

- die Netzspannung mit den Angaben auf dem Typenschild übereinstimmt;
- Steckdose und Stromanschluss für dieses Gerät geeignet sind;
- der Stecker des Gerätes in die Steckdose passt;
- das Gerät auf einer stabilen und flachen Grundfläche steht.

Lassen Sie die elektrische Anlage von einem Fachmann überprüfen wenn Sie sich nicht sicher sind, dass alles in Ordnung ist.

- Dieses Gerät wurde gemäß CE-Sicherheitsnormen produziert. Dennoch sollten Sie – wie bei jedem elektrischen Gerät – vorsichtig sein.
- Die Luftzufuhr und das Luftabfuhrgitter niemals abdecken.
- Leeren Sie den Wasserbehälter bevor Sie das Gerät verschieben.
- Das Gerät auf keinen Fall mit Chemikalien in Berührung bringen.
- Das Gerät auf keinen Fall mit Wasser in Berührung bringen, mit Wasser besprühen oder in Wasser tauchen.
- Stecken Sie keine Gegenstände in die Öffnungen des Gerätes.
- Ziehen Sie immer erst den Stecker aus der Steckdose bevor Sie das Gerät oder Teile des Gerätes reinigen oder ersetzen.
- Schließen Sie das Gerät niemals über eine Verlängerungsschnur an. Sollte keine geeignete geerdete Steckdose zur Verfügung stehen, so lassen Sie diese von Ihrem geprüften Installateur anlegen.
- Aus Sicherheitsgründen bitten wir Sie um äußerste Vorsicht mit Kindern in der unmittelbaren Nähe des Gerätes, dies gilt übrigens für alle elektrischen Geräte.
- Lassen Sie eventuelle Reparaturen ausschließlich von einem geprüften Installateur oder von Ihrem Lieferanten ausführen. Befolgen Sie die Anweisungen zur Pflege des Gerätes.
- Ziehen Sie immer den Stecker aus der Steckdose wenn das Gerät außer Betrieb ist.
- Lassen Sie ein beschädigtes Stromkabel ausschließlich vom Lieferanten oder einer befugten Person / Kundendienststelle ersetzen.



### VORSICHT!

- Benutzen Sie das Gerät auf keinen Fall mehr wenn das Stromkabel oder der Stecker beschädigt sind. Klemmen Sie das Stromkabel nicht ab und verhindern Sie Kontakt mit scharfen Kanten.
- Schließen Sie den Raum in dem Sie das Gerät benutzen niemals vollständig luftdicht ab. Damit verhindern Sie Unterdruck in diesem Raum. Unterdruck kann den sicheren Betrieb von Durchlauferhitzern, Dunstabzugshauben, Öfen usw. stören.
- Nicht-Befolgen der Sicherheitsvorschriften kann zum Ausschluss der Garantie führen.



### ACHTUNG

Heben Sie das Klimagerät niemals an der Rückseite an und schieben Sie es nie von der Rückseite aus weg, sondern tun Sie dies immer von der Vorderseite aus (siehe die Abbildungen).

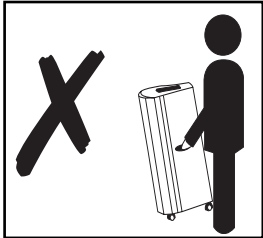

## B AUFSTELLEN



### WICHTIG

Bevor das Klimagerät eingeschaltet wird, muss das Gerät mindestens 2 Stunden in aufrechter Position stehen.

Dieses Gerät ist tragbar und kann leicht von einem Raum in einen anderen verschoben werden. Beachten Sie dann Folgendes:

- 1 Sorgen Sie dafür, dass das Gerät aufrecht und auf einem ebenen Untergrund steht.
- 2 Setzen Sie die losen Filter in die Filterhalterung ein.
  - Nehmen Sie die Filterhalterung aus dem Gerät.
  - Öffnen Sie die Filterhalterung und setzen Sie den Aktivkohlefilter (schwarz) und den 3M™ Filtrete™ Filter (weiß) in die Filterhalterung ein.
  - Setzen Sie die Filterfixierung wieder in die Halterung ein.
  - Setzen Sie die Filterhalterung wieder in das Gerät ein.
- 3 Benutzen Sie das Gerät nicht im Badezimmer, in der Dusche oder in einer anderen feuchten Umgebung.
- 4 Im Hinblick auf gute Luftumwälzung müssen rings um das Gerät mindestens 50 cm frei bleiben.
- 5 Schließen Sie den Schlauch 11 an das Gerät an, indem Sie ihn im Uhrzeigersinn drehen (mindestens 5 Umdrehungen).
- 6 Schließen Sie den Schlauch 11 so weit wie möglich an das Anschlussstück für die Fensterdurchführung 16 an.

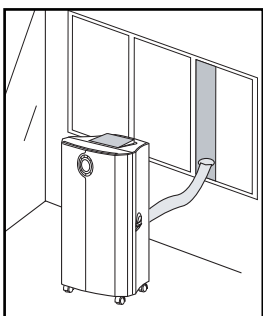
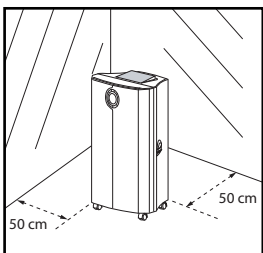

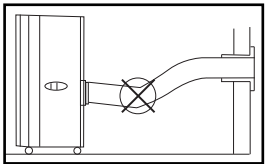
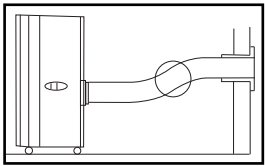
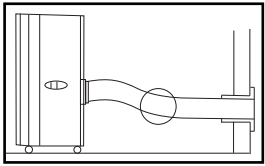

- 7** Bringen Sie die teleskopische Fensterdurchführung **17** am Fenster an und justieren Sie die Länge. Stecken Sie das Anschlussstück für die Fensterdurchführung **16** in die Öffnung in der teleskopischen Fensterdurchführung. Schließen Sie das Fenster bzw. die Tür so weit wie möglich, damit keine Luft von außen in den Raum eintritt. Achten Sie darauf, dass die Luft über das Anschlussstück für die Fensterdurchführung **16** frei nach draußen strömen kann.



#### ACHTUNG

Der flexible Abluftschlauch kann von 500 mm bis zu 1500 mm verlängert werden. Die Länge wurde auf die Spezifikation des Gerätes abgestellt, Anwendung eines eigenen Schlauches oder Verlängerungsstücks kann zu fehlerhaftem Betrieb führen. Da jede Blockade zur Überhitzung des Gerätes führen kann, muß die Abluft ungehindert entweichen können. Vermeiden Sie dazu Krümmungen im Abluftschlauch (siehe Abb).



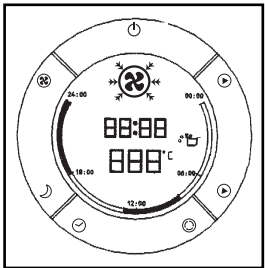



## C BETRIEB





### 1. NETZANSCHLUSS

Stecken Sie den Stecker in die Wandsteckdose. Schalten Sie das Gerät dann mit dem Schalter  ein oder aus. Jetzt ertönt ein akustisches Signal und auf der Flüssigkristallanzeige erscheint die Standardanzeige 12.00 Uhr.

### 2. EINSTELLEN DER UHR

- 1** Zum Einstellen der Uhr drücken Sie den Drucktaster  3 Sekunden lang. Die beiden linken Ziffern der 4 Ziffern auf der Flüssigkristallanzeige blinken nun.
- 2** Drücken Sie auf  oder , um die Stunde einzustellen.
- 3** Drücken Sie kurz auf , dann blinken die rechten beiden Ziffern der 4 Ziffern.
- 4** Drücken Sie auf  oder , um die Minuten einzustellen.
- 5** Zum Aktivieren der Uhr drücken Sie den Drucktaster  3 Sekunden lang.

### 3. ERHÖHEN/SENKEN DER TEMPERATUREINSTELLUNG

Wenn Sie die eingestellte Temperatur ändern möchten, drücken Sie auf  oder , um die gewünschte Temperatur einzustellen. Die 2-Ziffernanzeige zeigt die eingestellte Temperatur an.



#### HINWEIS

Ob die eingestellte Temperatur erreicht wird, hängt von den spezifischen Raumbedingungen ab.

#### 4. BETRIEBSSCHALTER

Drücken Sie mehrfach auf den Betriebsschalter (☺), bis das Symbol erscheint, das der gewünschten Betriebsart entspricht (=> Kühlen => Gebläse => Kühlen => usw.).

Die Flüssigkristallanzeige zeigt Folgendes an: Kühlen ☺

Nur Gebläse ☺

Jedes Mal, wenn das Gerät eingeschaltet wird, beginnt es im Kühlbetrieb mit einer eingestellten Temperatur von 22 °C. Die Gebläsegeschwindigkeit wird automatisch gewählt.

#### 5. EINSTELLEN DER GEBLÄSEGESCHWINDIGKEIT

Wenn Sie statt der automatischen lieber eine konstante Gebläsegeschwindigkeit möchten, drücken Sie mehrfach auf den Drucktaster (☺); nun ändert sich das Gebläsesymbol auf der Flüssigkristallanzeige entsprechend.

- Schnell - für Turbo-Geschwindigkeit
- Normal - für mittlere Geschwindigkeit
- Langsam - für langsame Geschwindigkeit
- Abwechselnd - für die automatische Gebläsegeschwindigkeit (nur im Kühlbetrieb)

#### 6. EINSTELLEN DES ZEITGEBERS

Für den Zeitgeber sind folgende Konfigurationen möglich:

##### EIN

Der Zeitgeber wird auf EIN programmiert, während das Gerät ausgeschaltet ist.

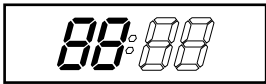

1 Drücken Sie den Drucktaster (☺); jetzt blinken die beiden linken Ziffern der 4 Ziffern auf der Flüssigkristallanzeige.

2 Drücken Sie auf (▲) oder (▼), um die Stunde einzustellen.

3 Drücken Sie erneut auf (☺), dann blinken die rechten beiden Ziffern der 4 Ziffern.

4 Drücken Sie auf (▲) oder (▼), um die Minuten auf 5-Minuten-Intervalle einzustellen. Der Zeitgeber ist jetzt eingestellt. Nach 10 Sekunden erscheint wieder die Zeitanzeige.

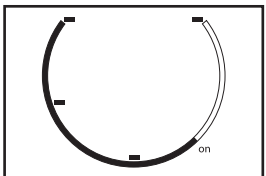
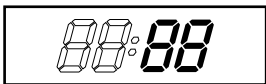

Die runde Zeitskala ist während der als EIN programmierten Zeiten bis 24:00 Uhr eingeschaltet. Die blinkende Leiste auf der Zeitskala zeigt die Echtzeit an und bewegt sich alle 30 Minuten eine Phase vorwärts, bis sie die Zeitgeber-EIN-Zeit erreicht hat, dann erlöschen die schwarzen Segmente in der runden Zeitanzeige.

## AUS

Der Zeitgeber wird auf AUS programmiert, während das Gerät läuft.

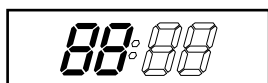

- 1 Drücken Sie den Drucktaster ☺; jetzt blinken die beiden linken Ziffern der 4 Ziffern auf der Flüssigkristallanzeige.



- 2 Drücken Sie auf ▲ oder ▼, um die Stunde einzustellen.
- 3 Drücken Sie erneut auf ☺, dann blinken die rechten beiden Ziffern der 4 Ziffern.
- 4 Drücken Sie auf ▲ oder ▼, um die Minuten auf 5-Minuten-Intervalle einzustellen. Der Zeitgeber ist jetzt eingestellt. Nach 10 Sekunden erscheint wieder die Zeitanzeige.

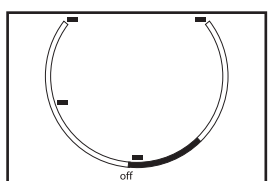

Die runde Zeitskala ist von der aktuellen bis zu der als AUS programmierten Zeit eingeschaltet. Die blinkende Leiste auf der Zeitskala zeigt die Echtzeit an und bewegt sich alle 30 Minuten eine Phase vorwärts, bis sie die Zeitgeber-AUS-Zeit erreicht hat, dann erlöschen die schwarzen Segmente in der runden Zeitanzeige.

## Wiederholung AUS und EIN

Der Zeitgeber wird auf Wiederholung AUS und EIN programmiert, während das Gerät läuft.



- 1 Drücken Sie den Drucktaster ☺; jetzt blinken die beiden linken Ziffern der 4 Ziffern auf der Flüssigkristallanzeige.

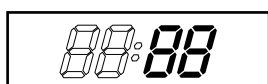

- 2 Drücken Sie auf ▲ oder ▼, um die Stunde einzustellen.
- 3 Drücken Sie erneut auf ☺, dann blinken die rechten beiden Ziffern der 4 Ziffern.
- 4 Drücken Sie auf ▲ oder ▼, um die Minuten auf 5-Minuten-Intervalle einzustellen. Der Zeitgeber ist jetzt eingestellt. Nach 10 Sekunden erscheint wieder die Zeitanzeige.
- 5 Wiederholen Sie das obige Verfahren, während die Ziffern noch blinken, um die EIN-Zeit einzustellen.

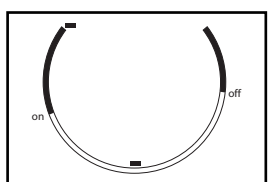

Die runde Zeitskala ist von 0.00 Uhr bis zu der als Zeitgeber-AUS programmierten Zeit eingeschaltet und ab dieser Zeit bis 24.00 Uhr. Die blinkende Leiste auf der Zeitskala zeigt die Echtzeit an und bewegt sich alle 30 Minuten eine Phase vorwärts. Das Gerät ist täglich entsprechend der Einstellung des Zeitgebers in Betrieb.

## Wiederholung EIN und AUS

Der Zeitgeber wird auf Wiederholung EIN und AUS programmiert, während das Gerät nicht läuft.

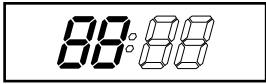

**1** Drücken Sie den Drucktaster ☺; jetzt blinken die beiden linken Ziffern der 4 Ziffern auf der Flüssigkristallanzeige.

**2** Drücken Sie auf ▲ oder ▼, um die Stunde einzustellen.

**3** Drücken Sie erneut auf ☺, dann blinken die rechten beiden Ziffern der 4 Ziffern.

**4** Drücken Sie auf ▲ oder ▼, um die Minuten auf 5-Minuten-Intervalle einzustellen. Der Zeitgeber ist jetzt eingestellt. Nach 10 Sekunden erscheint wieder die Zeitanzeige.

**5** Wiederholen Sie das obige Verfahren, während die Ziffern noch blinken, um die AUS-Zeit einzustellen.

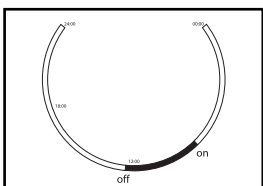
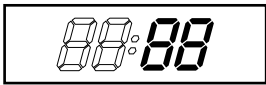

Die runde Zeitskala ist von 0.00 Uhr bis zu der als Zeitgeber-EIN programmierten Zeit ausgeschaltet und von der AUS-Zeit bis 24.00 Uhr. Die blinkende Leiste auf der Zeitskala zeigt die Echtzeit an und bewegt sich alle 30 Minuten eine Phase vorwärts. Das Gerät ist täglich entsprechend der Einstellung des Zeitgebers in Betrieb.

Nach einem Stromausfall (z.B. nach dem Herausziehen des Steckers aus der Steckdose) müssen Sie die Einstellung des Zeitgebers erneut programmieren.

## 7. LÖSCHEN DER ZEITGEBERFUNKTION

Wenn Sie die Programmierung des Zeitgebers löschen möchten, drücken Sie kurz auf den Drucktaster ☺. Jetzt erscheint wieder die Zeitanzeige. Auch der tägliche Betrieb wird hiermit gelöscht.

Die schwarzen Segmente in der runden Zeitanzeige erlöschen.

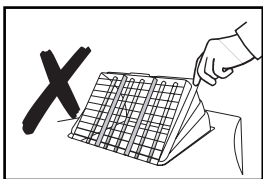

## 8. LUFTSTROM

Richten Sie den Luftstrom, indem Sie den Grill oben auf dem Klimagerät justieren. Zum Verstellen des Grills drücken oder ziehen Sie in der Mitte (siehe die Abbildung). So vermeiden Sie eine falsche Stellung des Grills. Die Justierung des Luftstroms ist auch über Verstellen der senkrechten Lamellen möglich.

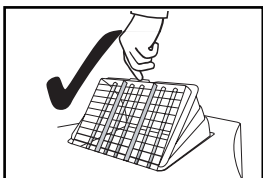

## 9. SCHLAFBETRIEB

Im Schlafbetrieb wird die eingestellte Temperatur des Geräts dem Temperaturbedarf einer schlafenden Person angepasst.

- In den Betriebsarten Kühlen oder Automatik:  
Die eingestellte Temperatur erhöht sich nach 1 Stunde um 1 °C und nach 2 Stunden noch einmal um 1 °C.
- Im Schlafbetrieb ist kein Gebläsebetrieb möglich.
- Die Gebläsegeschwindigkeit ist nun standardmäßig auf NIEDRIG eingestellt.

**1** Zum Einschalten des Schlafbetriebs drücken Sie den Drucktaster ☺.

**2** Zum Ausschalten des Schlafbetriebs drücken Sie erneut den Drucktaster ☺.

## 10. ENTFEUCHTEN

Wenn das Gerät überwiegend als Entfeuchter eingesetzt wird, wird der Abluftschlauch nicht angeschlossen, und die warme Luft kann in den Raum zurückströmen. In dem Fall ist ein Dauerabfluss des Wassers erforderlich und auch effektiver.

### Dauerabfluss des Wassers:

- 1 Schalten Sie das Gerät aus und ziehen Sie den Stecker aus der Steckdose.
- 2 Entfernen Sie den Wasserstopfen und den Gummistopfen ⑩.
- 3 Schließen Sie ein Ablassrohr (ø 20 mm Innendurchmesser) an den Wasserablass an und verlängern Sie es ggf. mit einem zusätzlichen Wasserrohr.
- 4 Schließen Sie das andere Ende an einen normalen Abfluss an. Achten Sie darauf, dass das Rohr nicht gedreht oder geknickt ist. Das Rohr muss über die gesamte Länge abwärts geneigt sein.

## D LUFTFILTER

Dieses Klimagerät verfügt über einen 3-Schichtfilter zum Reinigen der umgewälzten Raumluft.

- a. Siebfilter zum Entfernen größerer Staubpartikel
- b. 3M™ Filtrete™ Luftfilter zum Entfernen ungesunder Partikelchen wie Bakterien, Staub und Pollen aus der Luft
- c. Aktivkohlefilter zum Entfernen von Gerüchen



### HINWEIS!

Der Aktivkohlefilter und der 3M™ Filtrete™ Filter werden in einer Kunststoffverpackung geliefert. Vergessen Sie nicht, diese Filter einzusetzen. Diese Filter entfernen ungesunde Partikelchen aus dem Raum.

Der Filterrahmen an der Rückseite des Geräts kann geöffnet werden. Der Aktivkohlefilter und der 3M™ Filtrete™ Filter können eingesetzt oder herausgenommen werden. Der Siebfilter ist Bestandteil des Filterrahmens (siehe die Abbildung).

- a. Der Siebfilter muss regelmäßig mit dem Staubsauger gereinigt werden, damit er nicht verstopft.
- b. Der positiv/negativ elektrostatisch aufgeladene 3M™ Filtrete™ Filter sollte alle 3 Monate ausgewechselt werden. Durch ungewöhnlichen Schmutz, Bauarbeiten, Haustiere, Rauch und die ununterbrochene Benutzung des Klimageräts kann sich die Lebensdauer des 3M™ Filtrete™ Filters verkürzen.



- c. Wenn der Aktivkohlefilter voll Staub sitzt, kann er mit einem Staubsauger gereinigt werden, er muss jedoch gleichzeitig mit dem 3M™ Filtrete™ Filter ausgewechselt werden.

### EINBAU DER FILTER

- 1 Schieben Sie den Filterrahmen aus dem Gerät.
- 2 Trennen Sie die Filterbefestigung vom Filterrahmen (siehe Abb. 1).
- 3 Nehmen Sie den Aktivkohlefilter und den 3M™ Filtrete™ Filter aus dem Kunststoffbeutel.
- 4 Setzen Sie den Aktivkohlefilter in den Filterrahmen ein (siehe Abb. 2).
- 5 Setzen Sie den 3M™ Filtrete™ Filter in den Filterrahmen ein (siehe Abb. 3).
- 6 Befestigen Sie den Filter, indem sie die Filterbefestigung wieder in den Filterrahmen einsetzen (siehe Abb. 4).

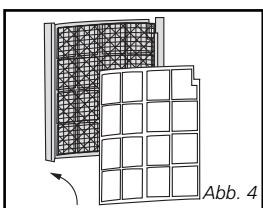
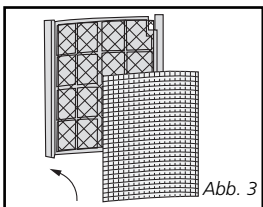
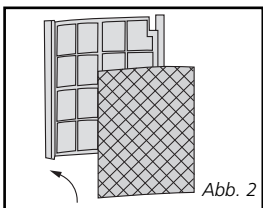
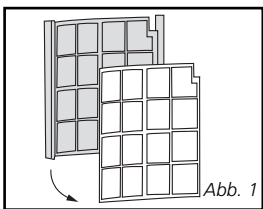

#### HINWEIS!

- Nehmen Sie den 3M™ Filtrete™ Filter und den Aktivkohlefilter aus dem Gerät, bevor Sie das Gerät jahreszeitlich bedingt wegpacken. Setzen Sie zu Anfang der neuen Nutzungsperiode neue Filter ein. Die alten Filter sind für den normalen Hausmüll geeignet.
- Ersatzfilter erhalten Sie bei Ihrem Händler.
- Der Betrieb des Geräts ohne Aktivkohlefilter bzw. ohne 3M™ Filtrete™ Filter ist nicht schädlich für das Klimagerät. In dem Fall wird die umgewälzte Luft jedoch nicht von Gerüchen und ungesundem Staub gesäubert.

## E ENTLEREN DES EINGEBAUTEN WASSERBEHÄLTERS

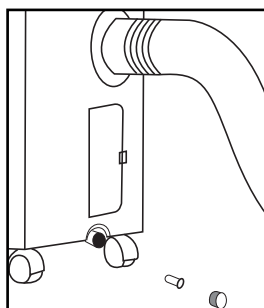
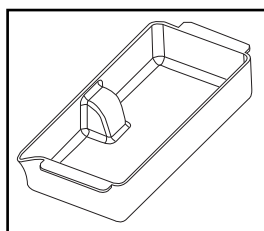
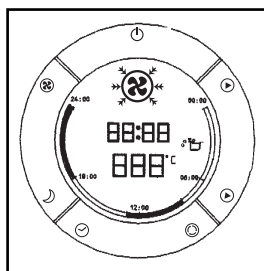

Bei extremer Feuchtigkeit kann es notwendig sein, den eingebauten Wasserbehälter zu entleeren. Wenn der eingebaute Wasserbehälter voll ist, blinkt die Hintergrundbeleuchtung der Flüssigkristallanzeige. Das Gerät schaltet sich automatisch aus. Zum Entleeren des Wasserbehälters gehen Sie folgendermaßen vor:

- 1 Schalten Sie das Gerät aus und ziehen Sie den Stecker aus der Steckdose.
- 2 Bewegen Sie das Gerät nicht. Hierdurch könnte nämlich Wasser überlaufen und Ihren Boden oder Teppich beschädigen.
- 3 Stellen Sie den Wasserbehälter 5 auf den Boden unter den ständigen Ablass 10.
- 4 Entfernen Sie den Wasserstopfen 10 und Gummistopfen aus dem Ablass und lassen Sie das Wasser herauslaufen. Der Wasserbehälter muss mehrfach entleert werden, bevor wirklich alles Wasser herausgelaufen ist (ca. 1,5 L).
- 5 Setzen Sie den Gummistopfen und den Wasserstopfen 10 wieder ein, stecken Sie den Stecker wieder in die Steckdose und schalten Sie das Gerät ein. Das Warnsignal muss jetzt aus sein.



### HINWEIS!

Wenn das Klimagerät in Betrieb ist, wird das Kondenswasser normalerweise durch den Heißluftauslass 11 abgeführt.

## F FERNBEDIENUNG

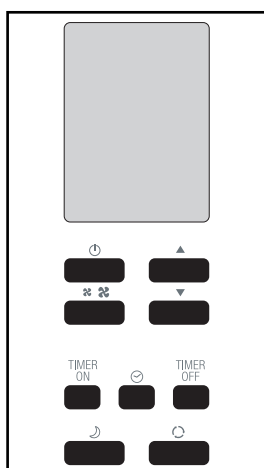

Das Gerät reagiert auf alle Signale, die über die Fernbedienung 15 abgeben werden. Sobald das Signal angekommen ist, ertönt ein akustisches Signal. Der Betrieb des Geräts (siehe Abschnitt C) über die Fernbedienung ist fast identisch mit dem Betrieb über das runde Bedienfeld.

Die einzige Ausnahme hierzu bildet die Uhrfunktion.

Statt des gemeinsamen ⌚ Drucktasters zum Einstellen der aktuellen Zeit und zum Programmieren des Zeitgebers enthält die Fernbedienung folgende 3 Drucktaster:

- ⌚ - zum Einstellen der aktuellen Zeit
- TIMER ON - zum Programmieren der Zeit, während der das Gerät in Betrieb ist
- TIMER OFF - zum Programmieren der Zeit, während der das Gerät außer Betrieb ist

## G REINIGUNG



### WARNUNG!

Schalten Sie zunächst immer das Gerät aus und ziehen Sie den Stecker aus der Steckdose.

Reinigen Sie das Gehäuse mit einem weichen feuchten Lappen. Verwenden Sie niemals aggressive Chemikalien, Waschbenzin, Reinigungsmittel oder andere Lösungsmittel. Reinigen Sie den Siebfilter regelmäßig mit einem Staubsauger. Siehe auch Abschnitt D, „Luftfilter“.



### HINWEIS!

Benutzen Sie das Klimagerät niemals ohne den Siebfilter.

## H LAGERUNG

- 1 Entleeren Sie den eingebauten Wasserbehälter (siehe Abschnitt E).
- 2 Reinigen Sie den Siebfilter (siehe Abschnitt G).  
Entfernen Sie den 3M™ Filtrete™ Filter und den Aktivkohlefilter.
  - Nehmen Sie den 3M™ Filtrete™ Filter und den Aktivkohlefilter aus dem Gerät, bevor Sie das Gerät jahreszeitlich bedingt wegpacken. Setzen Sie zu Anfang der neuen Benutzungsperiode neue Filter ein. Die alten Filter sind für den normalen Hausmüll geeignet.
  - Ersatzfilter erhalten Sie bei Ihrem Händler.
- 3 Lassen Sie das Gerät mehrere Stunden lang im Luftumwälzbetrieb laufen, damit gewährleistet ist, dass das Innere absolut trocken ist.
- 4 Lagern Sie die Schnur wie abgebildet. Schützen Sie das Gerät vor Staub und lagern Sie es kindersicher an einer trockenen Stelle.

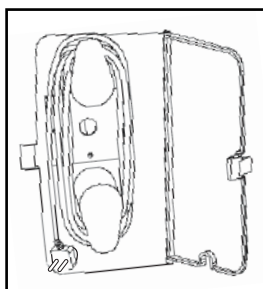

## I FEHLERBEHEBUNG

Störung	Ursache	Lösung
Das Gerät funktioniert nicht.	Das Gerät läuft nicht.	Gerät an einer Steckdose mit Netzspannung anschließen.
	Blinkt die Beleuchtung der Flüssigkristallanzeige?	Entleeren Sie den eingebauten Wasserbehälter (siehe Abschnitt E).
	Der Zeitgeberbetrieb ist eingeschaltet.	Schalten Sie den Zeitgeberbetrieb aus (siehe Abschnitt C).
	Der interne Wasserbehälter ist voll.	Entleeren Sie den internen Wasserbehälter (siehe Abschnitt E).
Das Gerät läßt nach.	Steht in der Sonne.	Vorhang schließen.
	Fenster oder Türen offen, viele Leute oder Hitzequelle im Raum.	Schließen Sie Fenster bzw. Türen oder stellen Sie eine zusätzliche Klimaanlage auf.
	Filter verschmutzt.	Filter reinigen bzw. ersetzen.
	Lufteinzug oder Luftauslaß blockiert.	Blockierung entfernen.
	Umgebungstemperatur niedriger als der eingestellte Wert.	Temperatureinstellung ändern.
Das Gerät ist zu laut.	Gerät steht auf einer unebenen Fläche.	Auf eine ebene Fläche stellen (geringere Vibrationen).
Der Kompressor funktioniert nicht.	Der Hitzeschutz ist möglich aktiviert worden.	Warten Sie 3 Minuten bis die Temperatur gesunken ist, und schalten Sie das Gerät dann wieder ein.
Gerät reagiert nicht auf Fernbedienung.	Entfernung zu groß.	Richten Sie die Fernbedienung auf das Bedienfeld.
	Fernbedienung nicht im Erkennungsbereich des Bedienfelds.	
	Batterien leer.	Tauschen Sie die Batterien aus.

Versuchen Sie niemals das Gerät selber zu reparieren oder auseinander zu nehmen. Bei unfachgerechten Reparaturen erlischt der Garantieanspruch. Durch nicht fachgerechte Reparaturen können Gefahren für den Benutzer entstehen.

## J GARANTIEBESTIMMUNGEN

Für das Gerät wird ab dem Kaufdatum eine Garantie von 24 Monaten gewährt. Innerhalb dieser Zeit werden alle Material- und Herstellungsfehler kostenlos repariert. Dabei gelten nachstehende Regeln:

1. Alle weiter gehenden Schadenersatzansprüche, einschließlich der Vergütung von Folgeschäden, weisen wir nachdrücklich zurück.
2. Eine Reparatur oder ein Ersatz von Teilen während der Garantiezeit führt nicht zu einer Verlängerung der Garantie.

3. Die Garantie verfällt, falls Veränderungen vorgenommen, nicht die Originalersatzteile montiert oder Reparaturen vom Käufer oder einem Dritten durchgeführt wurden.
4. Teile, an denen normaler Verschleiß auftritt, wie etwa der Filter, fallen nicht unter die Garantie.
5. Die Garantie gilt nur dann, wenn der Original-Kassenbeleg (unverändert und vom Kaufdatum versehen) vorgelegt wird.
6. Die Garantie gilt nicht bei Schäden, die auf Verwahrlosung oder auf Handlungen zurückzuführen sind, die von den Beschreibungen in der Gebrauchsanweisung abweichen.
7. Die Versandkosten und das Versandrisiko des Gerätes, oder dessen Teile, gehen immer zu Lasten des Käufers.

Um unnötige Kosten zu vermeiden, raten wir Ihnen, immer zuerst die Gebrauchsanweisung genau durchzulesen. Sollte ein Problem auch dann noch nicht zu lösen sein, können Sie das Klimagerät für eine Reparatur zu Ihrem Händler zurückbringen.

## K TECHNISCHE DATEN

Angegebene Werte sind Richtwerte, Änderungen vorbehalten

Modell		P 622	P 629	P 639
Kühlleistung*	kW	2,2	2,9	3,9
EER*		2,8	2,6	3,0
Leistungsaufnahme	kW	0,8	1,1	1,3
Stromverbrauch nom.	A	3,9	5,0	6,0
Spannung	V/Hz/PH	220 - 240 / 50 / 1		
Luftumwälzvol. max.	m <sup>3</sup> /St.	450	490	530
Entfeuchtung max. **	L/24St.	20	26	36
Raumkapazität	m <sup>3</sup>	75	90	120
Kompressor Modell		rotierend		
Ventilatorstufen		3 (2+1 turbo)		
Thermostat	°C	18 - 32		
Schallniveau	dB	49 / 60		
Protection class		IP 21		
Kältemittel	type/gr	R407C / 480	R407C / 580	R407C / 720
Abmessungen (BxHxT)	mm	540 x 800 x 480		
Gewicht	kg	32	34	39
Sicherungen		F2A 250V		

\* gemäß EN14511.

\*\* Entfeuchtung bei 32 °C, 80% relative Feuchtigkeit

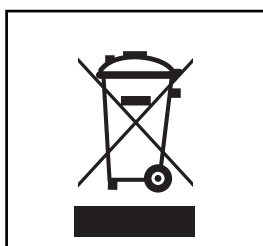

Elektroartikel gehören nicht in den Hausmüll. Bitte entsorgen Sie sie den örtlichen Vorschriften gemäß. Erkundigen Sie sich eventuell bei der Behörde oder bei Ihrem Händler.

## VIGTIGE DELE

- 1 Betjeningspanel
- 2 Luftudløb
- 3 Bærehåndtag
- 4 Hjul
- 5 Vandbeholder
- 6 Luftfilter
- 7 Luftindløb
- 8 Udblæsningsluftudløb
- 9 Ledningsopbevaring
- 10 Vandstopper / afløbssted
- 11 Slange
- 12 Slangetilslutning (ekstraudstyr)
- 13 Slangeadapter (ekstraudstyr)
- 14 Hætter til slangeadapter (ekstraudstyr)
- 15 Fjernbetjening
- 16 Forbindelsesstykke til vinduesgennemføring
- 17 Teleskopisk vinduesgennemføring

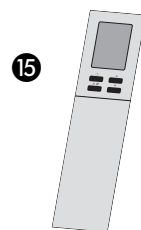
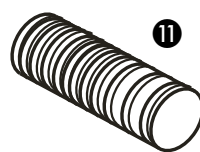
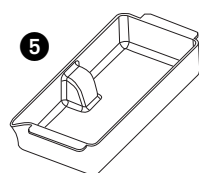
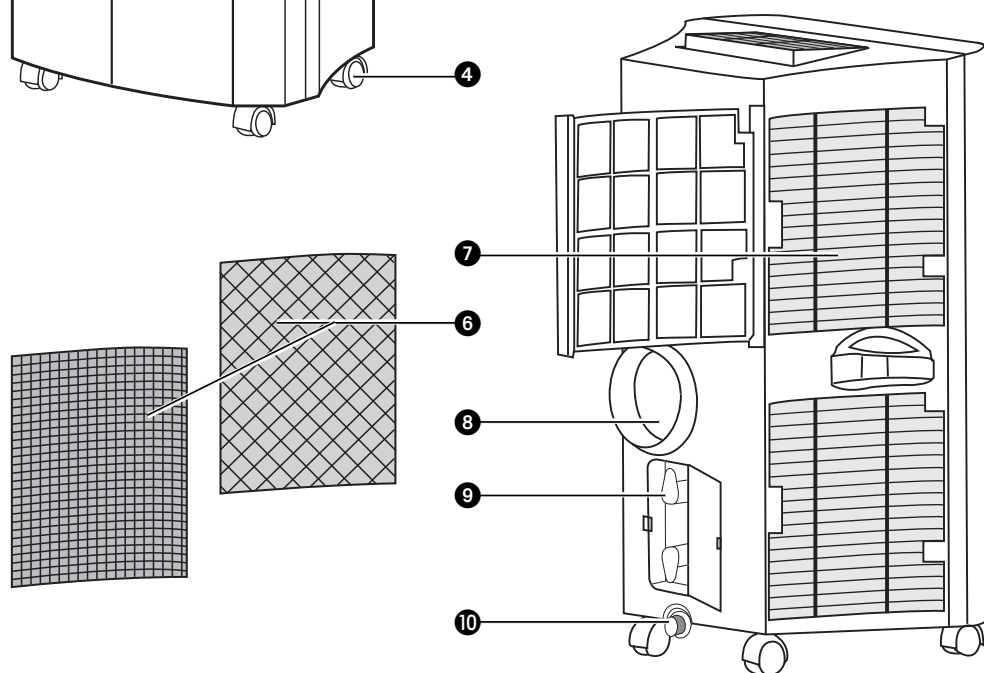
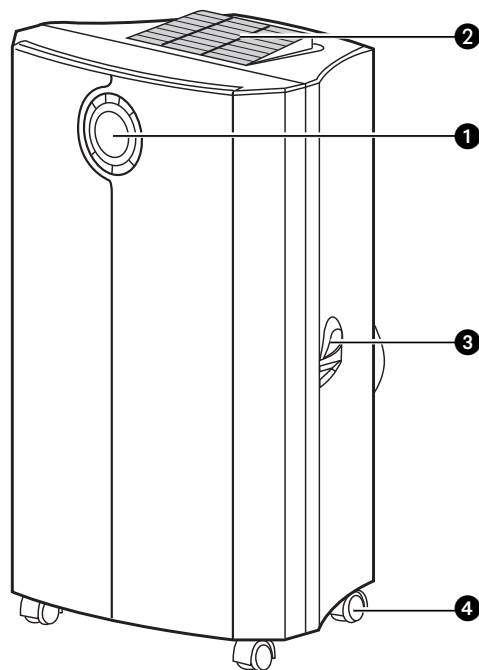

(optional)

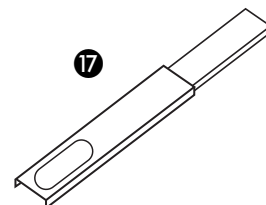
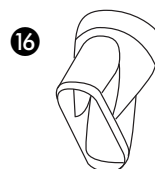
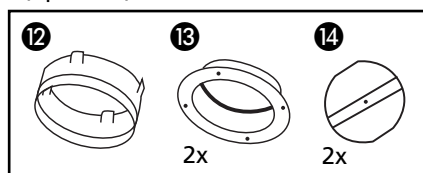

1. LÆS FØRST BETJENINGSVEJLEDNINGEN

2. I TVIVLSTILFÆLDE HENVEND DEM TIL DERES FORHANDLER

Kære kunde,

Tillykke med det nye klimaanlæg. Anlægget har to funktioner ud over luftkøling, nemlig affugtning og luftcirkulation. Det mobile klimaanlæg er særdeles let at betjene og flytte. Dette kvalitetsprodukt vil give mange års glæde, hvis det bruges med omtanke. Ved at læse brugsanvisningen omhyggeligt, før klimaanlægget tages i brug, forlænges dets levetid.

Med venlig hilsen

PVG Scandinavia A/S.

Kundeservice

## A SIKKERHEDSFORSKRIFTER

Installationen skal være udført helt i overensstemmelse med lokalt gældende forskrifter, bestemmelser og standarder. Apparatet er kun beregnet til indendørs brug på tørre steder. Kontroller netspændingen. Dette apparat er kun egnet til en effektivt jordet stikkontakt, tilslutningsspænding 220-240 V./ 50 Hz.



### VIGTIGT

Apparatet SKAL altid være tilsluttet til en effektivt jordet stikkontakt. Hvis strømforsyningen ikke er effektivt jordet, må De under ingen omstændigheder tilslutte apparatet. Stikket skal altid være lettilgængeligt, når apparatet er tilsluttet. Læs denne brugsanvisning grundigt igennem og følg anvisningerne heri;

Inden apparatet tilsluttes, skal man kontrollere, at:

- tilslutningsspændingen er i overensstemmelse med den spænding, der er angivet på typepladen;
- stikkontakten og strømforsyningen er egnede til apparatet;
- stikket på ledningen passer ind i stikkontakten;
- apparatet står på et stabilt og plant gulv.

Bed en autoriseret elektriker om at kontrollere den elektriske installation, hvis De ikke er sikker på, at alt er i orden.

- Dette apparat er fremstillet ifølge CE sikkerhedsstandarder. Som ved alle andre elektriske apparater skal man alligevel udvise forsigtighed.
- Luftindtags- og udblæsningsristen må aldrig dækkes til.
- Tøm vandbeholderen, før De flytter apparatet.
- Apparatet må aldrig komme i kontakt med kemikalier.
- Apparatet må aldrig komme i kontakt med vand, sprøjtes på med vand eller sænkes ned i vand.
- Der må ikke stikkes genstande ind i apparatets åbninger.
- Tag altid stikket ud af stikkontakten, før apparatet eller en del af apparatet skal rengøres eller udskiftes.
- Tilslut ALDRIG apparatet med en forlængerledning. Hvis der ikke forefindes en egnet effektivt jordet stikkontakt, skal De lade sådan en installere af en autoriseret elektriker.
- I lighed med alle andre elektriske apparater skal man af sikkerhedsgrunde altid være forsigtig, hvis børn opholder sig i nærheden af dette apparat.
- Lad altid eventuelle reparationer udføre af en autoriseret servicemontør eller Deres leverandør. Følg vedligeholdelsesanvisningerne.
- Tag altid apparatets stik ud af stikkontakten, når apparatet ikke er i brug.
- En beskadiget netledning må kun udskiftes af leverandøren eller en autoriseret person hhv. kundeservice.

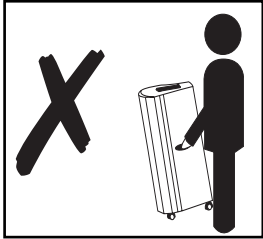

#### BEMÆRK!

- Brug aldrig apparatet, hvis netledningen eller stikket er beskadigede. Ledningen må aldrig sættes i klemme og kontakt med skarpe kanter skal undgås.
- Værelset hvor apparat bruges i, må aldrig lukkes helt, så at der ikke er ventilation for at undgå undertryk i værelset. Undertryk kan forstyrre driftssikkerheden af vandvarmere, emhætter, ovne eller lignende.
- Hvis anvisningerne ikke følges, kan dette medføre at garantien på apparatet bortfalder.



#### ADVARSEL

Klimaanlægget må aldrig løftes eller skubbes fra bagsiden, men altid fra forsiden (se billederne).

## B INSTALLATION



#### ADVARSEL

Før Deres klimaanlæg tages i brug, skal det stå lodret på gulvet i mindst to timer.

Apparatet er flytbar og kan nemt flyttes til et andet rum. Vær i den forbindelse opmærksom på:

- 1 Sørg for, at apparatet står lodret og på en plan overflade.
- 2 Anbring de løse filtre i filterholderen.
  - Tag filterholderen ud af klimaanlægget
  - Åbn filterholderen og sæt derefter det aktive kulfilter (sort) og 3M™ Filtrete™ filteret (hvidt) i filterholderen.
  - Sæt filter-fastgøreren tilbage i holderen.
  - Sæt filterholderen på plads.
- 3 Apparatet må ikke bruges på badeværelset, i bruseren eller i andre fugtige omgivelser.
- 4 For at få en god luftcirkulation må der ikke stå ting tættere end 50 cm på apparatet.
- 5 Slut slangen 11 til apparatet ved at dreje den med uret (mindst 5 omgange).
- 6 Slut slangen 11 til glideskinnetilslutningen 16, så langt ind som muligt.

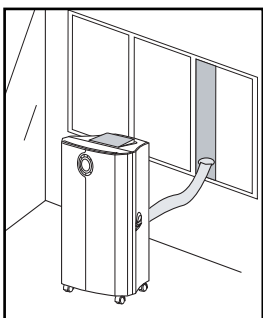
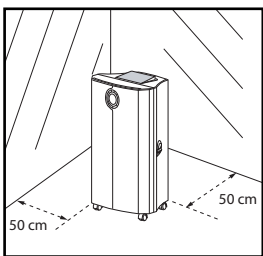

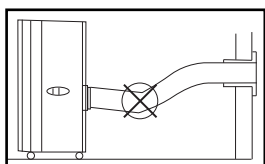
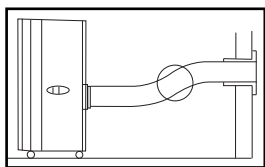
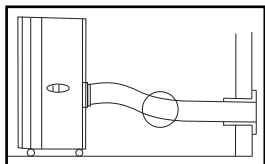

- 7 Tilpas den teleskopiske glideskinne 17 til vinduet og juster længden. Sæt glideskinne-forbindelsesstykket 16 ind i åbningen i den teleskopiske glideskinne. Luk vinduet eller døren så meget som muligt for at forhindre, at der kommer luft ind i rummet udefra. Sørg for at glideskinne forbindelsesstykket 16 glider frit udvendig.



#### BEMÆRKNING

Den fleksible luftafledningsslange kan udvides fra 500 mm til 1500 mm. Denne slanges længde er beregnet på apparatets kapacitet. Brugen af en anden slange eller af en anden forlængerslange kan forårsage fejl på apparatet. Den bortledte luft skal kunne forsvinde uhindret, idet det ellers kan medføre, at apparatet overophedes. Sørg derfor for, at der ikke er knæk eller snoninger på luftafledningsslangen.



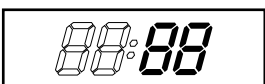
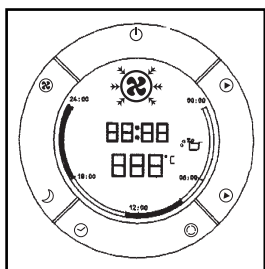



## C DRIFT





### 1. TILSLUTNING TIL ELNETTET

Sæt stikket i stikkontakten på væggen. Tryk  for at tænde og slukke for apparatet. En summer begynder at bippe, og LCD-displayet viser klokken 12:00 som standardindstilling.

### 2. STILLE URET

- 1 Tryk på  knappen i 3 sekunder for at stille uret. De 2 venstre cifre af de 4 cifre på LCD-displayet begynder at blinke.
- 2 Tryk på  eller  for at indstille timen.
- 3 Tryk på  et øjeblik, de 2 højre cifre af de 4 cifre begynder at blinke.
- 4 Tryk på  eller  for at indstille minutterne på uret.
- 5 Tryk igen på  knappen i 3 sekunder for at aktivere uret.

### 3. TEMPERATURINDSTILLING OP/NED

Hvis du ønsker at ændre den indstillede temperatur, så tryk på  eller  for at indstille temperaturen.

Det 2-cifrede display viser den indstillede temperatur.



#### BEMÆRK

Hvor lang tid det tager at nå den indstillede temperatur afhænger af forholdene i rummet udenom.

#### 4. FUNKTIONSSKIFT

Tryk flere gange på ☺ knappen, indtil det ikon, der viser den ønskede funktion, kommer frem (=> Køle => Ventilator => Køle => osv.).

På LCD-displayet ses: Køler ☺

Kun ventilator ☺

Hver gang apparatet starter, begynder det i køle-funktionen med en temperatur, der er indstillet til 22 °C. Ventilatorhastigheden vælges automatisk.

#### 5. INDSTILLING AF VENTILATORHASTIGHED

Hvis du foretrækker en konstant ventilatorhastighed i stedet for den automatiske ventilatorhastighed, så tryk flere gange på ☺ knappen; ventilator-ikonet ☺ på LCD-displayet drejer tilsvarende.

- Hurtigt - til turbohastighed
- Normal - til medium hastighed
- Langsom - til langsom hastighed
- Skiftende - til automatisk ventilatorhastighed (kun i kølefunktion!)

#### 6. INDSTILLING AF TIMER

Timeren kan indstilles i følgende konfigurationer:

##### TIL

Programmering af timeren til at sætte apparatet til (ON) – når apparatet er slået fra (OFF).

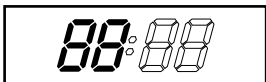

- 1 Tryk på ☺ betjeningsknappen; de 2 venstre cifre af de 4 cifre på LCD-displayet blinker.

- 2 Tryk på ▲ eller ▼ for at indstille timen.



- 3 Tryk igen på ☺ betjeningsknappen, de 2 højre cifre af de 4 cifre begynder at blinke.

- 4 Tryk på ▲ eller ▼ for at indstille minutterne på uret i intervaller à 5 minutter. Timeren er indstillet. Efter 10 sekunders forløb kommer tidsvisningen tilbage.

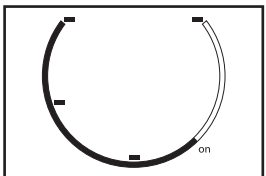

Den runde tidsskala vil være på mellem de tidspunkter hvor apparatet er programmeret til at sætte i gang (ON) indtil klokken 24:00.

Den blinkende linje på tidsskalaen viser den faktiske tid og flytter en fase hvert 30. minut, indtil den når timerens tidspunkt for at sætte i gang (ON), så forsvinder de sorte afsnit i den runde tidsskala.

## FRA

Programmering af timeren til at slå fra (OFF) – når apparatet kører.

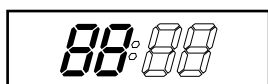

- 1 Tryk på ☺ betjeningsknappen; de 2 venstre cifre af de 4 cifre på LCD-displayet blinker.

- 2 Tryk på ▲ eller ▼ for at indstille timen.

- 3 Tryk igen på ☺ betjeningsknappen, de 2 højre cifre af de 4 cifre begynder at blinke.

- 4 Tryk på ▲ eller ▼ for at indstille minutterne på uret i intervaller à 5 minutter. Timeren er indstillet. Efter 10 sekunders forløb kommer tidsvisningen tilbage.

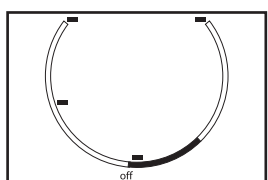

Den runde tidsskala er på i tiden mellem nuværende tidspunkt og det tidspunkt, hvor anlægget er programmeret til at slå fra. Den blinkende linje på tidsskalaen viser den faktiske tid og flytter en fase hvert 30. minut, indtil den når det tidspunkt, hvor timeren slår fra (OFF), så forsvinder de sorte afsnit i den runde tidsskala.

## Gentag FRA & TIL (OFF & ON)

Programmering af timeren til at gentage FRA & TIL (OFF & ON) – når apparatet kører.



- 1 Tryk på ☺ betjeningsknappen; de 2 venstre cifre af de 4 cifre på LCD-displayet blinker.

- 2 Tryk på ▲ eller ▼ for at indstille timen.

- 3 Tryk igen på ☺ betjeningsknappen, de 2 højre cifre af de 4 cifre begynder at blinke.

- 4 Tryk på ▲ eller ▼ for at indstille minutterne på uret i intervaller à 5 minutter. Timeren er indstillet. Efter 10 sekunders forløb kommer tidsvisningen tilbage.

- 5 Gentag ovenstående, mens cifrene stadig blinker, for at indstille tidspunkt for, hvornår timeren sætter apparatet til (ON).

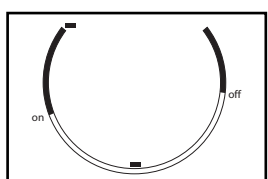

Den runde tidsskala vil være på mellem 00:00 tiden og det tidspunkt, hvorpå timeren slår fra, og fra den tid hvor apparatet er sat til og indtil klokken 24:00. Den blinkende linje på tidsskalaen viser den faktiske tid og bevæger sig en fase frem hvert 30. minut. Apparatet fungerer derefter dagligt efter timerindstillingen.

## Gentag TIL& FRA (ON & OFF)

Programmering af timeren til at gentage ON & OFF – når apparatet ikke kører.



1 Tryk på ☹ betjeningsknappen; de 2 venstre cifre af de 4 cifre på LCD-displayet blinker.

2 Tryk på ▲ eller ▼ for at indstille timen.

3 Tryk igen på ☹ betjeningsknappen, de 2 højre cifre af de 4 cifre begynder at blinke.

4 Tryk på ▲ eller ▼ for at indstille minutterne på uret i intervaller à 5 minutter. Timeren er indstillet. Efter 10 sekunders forløb kommer tidsvisningen tilbage.

5 Gentag ovenstående procedure, mens cifrene stadig blinker for at indstille tidspunktet for, hvornår apparatet skal slå fra (OFF).

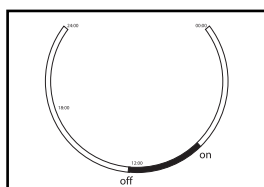

Den runde tidsskala vil være fra (OFF) mellem 00:00 tiden og det tidspunkt, hvor timeren slår apparatet til, og fra den tid, hvor apparatet er slået fra og indtil klokken 24:00. Den blinkende linje på tidsskalaen viser den faktiske tid og bevæger sig en fase frem hvert 30. minut. Apparatet fungerer derefter hver dag efter timer-indstillingen.

Efter et strømsvigt (f.eks. hvis stikket er blevet trukket ud af stikkontakten i væggen) skal timer-indstillingen programmeres igen.

## 7. ANNULLERE TIMER-FUNKTIONEN

Programmeringen af timeren annulleres ved at trykke et øjeblik på ☹ betjeningsknappen, som derefter går tilbage til at vise tid. Daglig-modus annulleres dermed også.

De sorte afsnit på den runde tidsskala forsvinder.

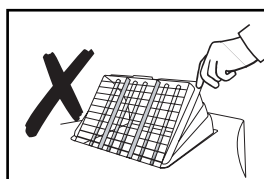

## 8. LUFTSTRØM

Styr luftstrømmen ved at justere på risten oven på klimaanlægget. Flyt risten ved at skubbe eller trække midt på den (se illustration). Dette er for at undgå at risten kommer til at sidde forkert. Luftstrømmen kan også justeres ved at flytte på de lodrette lameller.



## 9. SOVEFUNKTIONEN

Sovefunktionen justerer den indstillede temperatur efter en sovende krops behov for varme som følger:

- I KØLE (COOL) eller AUTO KØLE (AUTO COOL) modus Den indstillede temperatur stiger 1 °C efter 1 times forløb og yderligere 1 °C efter 2 timers forløb.
- Ingen ventilatorfunktion (FAN), mens sovefunktionen (SLEEP) er i funktion
- Standard ventilatorhastighed: LAV (LOW)

1 Tryk på  betjeningsknappen for at bruge sovemodus.

2 Tryk igen på  betjeningsknappen for at annullere sovemodus.

## 10. AFFUGTNING

Hvis apparatet hovedsagelig bruges som affugter, skal udblæsningsslangen ikke tilsluttes, og den varme luft skal komme tilbage i værelset. Vedvarende aftapning er nu nødvendig og mere effektiv.

### Vedvarende aftapning:

1 Sluk for apparatet og tag stikket ud af stikkontakten.

2 Fjern vandstopperen og gummiproppen .

3 Sæt en aftapningsslange (ø 20 mm indvendigt mål) på vandudløbet og forlæng om nødvendigt med ekstra vandslange.

4 Sæt den anden ende i et normalt afløb. Sørg for at slangen ikke er snoet eller bøjet. Slangen skal skråne i hele længden.

## D LUFTFILTER

Klimaanlægget er udstyret med et 3-lagsfilter, der skal rense den cirkulerende luft i rummet.

- a. Skærm-filter; fjerner større støvpartikler.
- b. 3M™ Filtrete™ filter; fjerner usunde partikler fra luften: pollen bakterier, dyreskæl og støv.
- c. Aktivt kulfilter; fjerner lugte.

Filtrerammen på bagsiden af apparatet kan åbnes. Det Aktive kulfilter og 3M™ Filtrete™ filteret kan sættes i eller tages ud. Skærmfilteret er en del af filtrerammen (se illustration).

- a. Skærmfilteret skal regelmæssigt gøres rent med en støvsuger for at undgå blokeringer af luftstrømmen.
- b. Det anbefales at skifte positivt/negativt elektrostatiske ladede 3M™ Filtrete™ filterer hver 3. måned. Usædvanlig meget støv, byggearbejde, kæledyr, røg og vedvarende kørsel af klimaanlægget kan forkorte 3M™ Filtrete™ filterets levetid.

Nyt filter

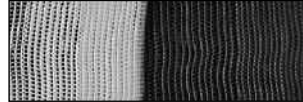

Anbefalet filterskift

- c. Det Aktive kulfilter kan renses med en støvsuger, når det er støvet, men det skal skiftes samtidig med 3M™ Filtrete™ filteret.



#### BEMÆRK!

Det Aktive kulfilter og 3M™ Filtrete™ filteret leveres i en plasticpakning. Husk at sætte disse filtre i. Disse filtre fjerner usunde partikler fra omgivelserne i rummet.

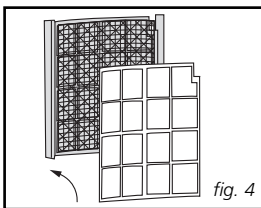
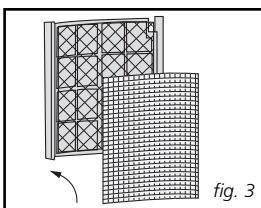
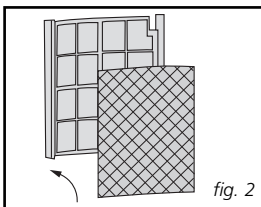
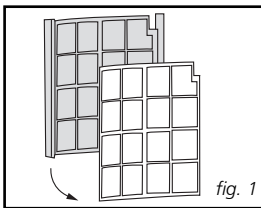

#### ISÆTNING AF FILTER

- 1 Skyd filtrerammen ud fra apparatet.
- 2 Skil filteret fra filtrerammen (se fig. 1).
- 3 Tag det aktive kulfilter og 3M™ Filtrete™ ud af plasticposen.
- 4 Indsæt det aktive kulfilter i filtrerammen (se fig. 2).
- 5 Indsæt 3M™ Filtrete™ filteret i filtrerammen (se fig. 3).
- 6 Sæt filtret fast ved at sætte fastgøreren ind i filtrerammen (se fig. 4).



#### BEMÆRK!

- Fjern 3M™ Filtrete™ filteret og det Aktive kulfilter før opbevaring efter sæsonen, og sæt nye filtre i ved hver sæsons begyndelse. De gamle filtre kan smides i en 'beholder til ikke-biologisk affald'.
- Filtre til udskiftning kan fås hos din forhandler.
- Det skader ikke klimaanlægget at køre apparatet uden Aktivt kulfilter og/eller 3M™ Filtrete™. I så fald fjernes lugte og usundt støv ikke fra den cirkulerende luft.

## E TØMME INDVENDIG VANDBEHOLDER

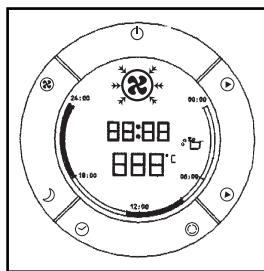

Under ekstreme (fugtige) forhold kan det være nødvendigt at tømme den indvendige vandbeholder. Når den indvendige vandbeholder er fuld, blinker lyset bag på LCD-displayet. Apparatet slukkes automatisk. Gør følgende for at tømme vandbeholderen:

- 1 Sluk for apparatet og tag stikket ud af stikkontakten.
- 2 Flyt ikke apparatet. Derved kan der opstå vandlækager, der kan beskadige dit gulv eller dit tæppe.
- 3 Anbring vandbeholderen 5 på gulvet under det permanente aftapningssted 10.
- 4 Fjern vandstopperen 10 og gummiproppen fra afløbet og lad vandet løbe ud. Vandbeholderen skal tømmes flere gange, før alt vandet er ude (ca. 1,5 l).
- 5 Sæt gummiproppen og vandstopperen 10 i igen, stik stikket i stikkontakten på væggen og tænd for apparatet. Advarselssignalet skal være slukket.

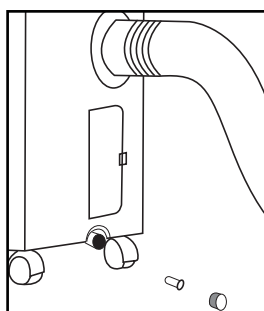
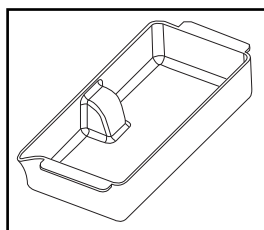

### BEMÆRK!

Når klimaanlægget er i brug tømmes kondensvandet normalt via udløbsslangen til varm luft 11.

## F FJERNBETJENING

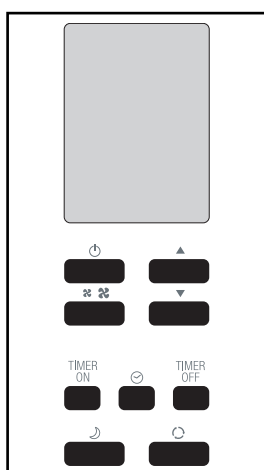

Apparatet reagerer på alle signaler, der sendes fra fjernbetjeningen 15. Der lyder et bip fra apparatet, når det har modtaget signalet. Betjeningen af apparatet (se kapitel C) med fjernbetjeningen er næsten den samme som betjeningen via det runde betjeningspanel.

Den eneste undtagelse er ur-funktionen.

I stedet for den sædvanlige ☺ betjeningsknap til indstilling af aktuel tid og programmering af timeren er der følgende 3 betjeningsknapper på fjernbetjeningen:

- ☺ - til at indstille aktuel tid
- TIMER ON - til at programmere tiden for hvornår apparatet er sat til (ON)
- TIMER OFF - til at programmere tiden for hvornår apparatet er slået fra (OFF)

## G RENGØRING



### ADVARSEL!

Sluk allerførst for apparatet og træk stikket ud af stikkontakten i væggen.

Gør kabinettet rent med en blød, fugtig klud. Brug aldrig stærke kemikalier, benzin, opvaskemiddel eller andre rengøringsopløsninger. Gør jævnligt skærmfilteret rent med en støvsuger. Se også kapitel D "Luftfilter".



### BEMÆRK!

Brug aldrig klimaanlægget uden skærmfilteret.

## H OPBEVARING

- 1 Tøm den indvendige vandbeholder (se kapitel E).
- 2 Gør skærmfilteret rent (se Kapitel G). Fjern 3M™ Filtrete™ filteret og det Aktive kulfilter.
  - Fjern 3M™ Filtrete™ filteret og det Aktive kulfilter før opbevaring efter sæsonen, og sæt nye filtre i ved hver sæsons begyndelse. De gamle filtre kan smides i en 'beholder til ikke-biologisk affald'.
  - Filtre til udskiftning kan fås hos din forhandler.
- 3 Sæt apparatet i luftcirkulations-modus i et par timer for at sikre, at det bliver helt tørt indvendigt.
- 4 Opbevar kablet som vist. Beskyt apparatet mod støv og opbevar det tørt og utilgængeligt for børn.

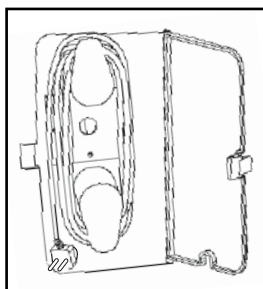

## I FEJL

Problem	Årsag	Løsning
Apparatet virker ikke.	Apparatet fungerer ikke.	Stik apparatet i en stikkontakt, som er under spænding.
	Blinker LCD-lyset?	Tøm den indvendige vandbeholder (se kapitel E).
	Timerfunktionen er aktiv.	Deaktiver Timerfunktionen (se kapitel C).
	Den indvendige vandbeholder er fuld.	Tøm vandbeholderen (se kapitel E).
Apparatet virker ikke tilfredsstillende.	Står i sollys.	Træk gardinerne for.
	Vinduer eller døre er åbne, der er mange mennesker eller varmekilder i lokalet.	Luk vinduer og/eller døre eller anbring en ekstra airconditioner.
	Filter er beskidt.	Rengør eller udskift.
	Lufttilførslen eller luftudblæsningen er tilstoppet.	Fjern blokeringen.
	Stuetemperaturen er lavere end den indstillede værdi.	Indstil en anden temperatur.
Apparatet larmer.	Apparatet står ikke på et plant gulv.	Stil apparatet på et plant gulv (mindre vibration).
Kompressoren virker ikke.	Overophedningsbeskyttelsen er trådt i kraft.	Vent i tre minutter, indtil temperaturen er faldet, og tænd apparatet igen.
Fjernbetjening n reagerer ikke.	Afstanden er for stor.	Sørg for at fjernbetjeningen er rettet mod betjeningspanelet.
	Fjernbetjeningen ses ikke af betjeningspanelet.	
	Batterierne er tomme.	Sæt nye batterier i.

Forsøg aldrig selv at skille apparatet ad eller reparere det. Ved usagkyndig reparation bortfalder garantien. Usagkyndig reparation kan være risikabelt for brugeren af apparatet.

## J GARANTIBESTEMMELSER

Der er 2 års garanti på klimaanlægget. Perioden indledes på købsdagen. Alle materiale- og produktionsfejl vil blive repareret eller udskiftet gratis inden for denne periode. Følgende regler gælder:

1. Vi tilbageviser udtrykkelig alle yderligere erstatningskrav, herunder krav om indirekte skade/følgeskade.
2. Reparationer og udskiftning af komponenter inden for garantiperioden vil ikke medføre en forlængelse af garantien.
3. Garantien dækker ikke, hvis der er foretaget ændringer, monteret uoriginale dele eller foretaget reparationer af tredjepart.

4. Normale sliddele, såsom filteret, dækkes ikke af garantien.
5. Garantien gælder kun ved fremvisning af den originale, daterede faktura, og hvis der ikke er foretaget nogen ændringer.
6. Garantien dækker ikke skader forårsaget af misligholdelse eller handlinger, der afviger fra anvisningerne i denne brugervejledning.
7. Transportomkostninger og risici i forbindelse med transporten af klimaanlægget eller komponenter til anlægget altid er for kundens regning.

Med henblik på at forhindre unødvendige udgifter anbefales det altid først at læse brugervejledningen omhyggeligt. Hvis der i brugervejledningen ikke findes en løsning på eventuelle problemer med anlægget, skal det afleveres til reparation hos forhandleren.

## K TEKNISKE OPLYSNINGER

Oplyste værdier er indikative, Ændringer forbeholdes

Type		P 622	P 629	P 639
Kølekapacitet*	kW	2,2	2,9	3,9
EER*		2,8	2,6	3,0
Optaget kapacitet	kW	0,8	1,1	1,3
Strømforbrug nom.	A	3,9	5,0	6,0
Tilslutningsspænding	V/Hz/PH	220 - 240 / 50 / 1		
Luftcirkulation max.	m <sup>3</sup> /h	450	490	530
Affugtning max. **	L/24h	20	26	36
Størrelse lokale	m <sup>3</sup>	75	90	120
Kompressor type		roterende		
Ventilatorhastigheder		3 (2+1 turbo)		
Termostat	°C	18 - 32		
Støjniveau	dB	49 / 60		
Beskyttelsesklasse		IP 21		
Kølemiddel	type/gr	R407C / 480	R407C / 580	R407C / 720
Mål (b x h x d)	mm	540 x 800 x 480		
Vægt	kg	32	34	39
Sikrings kapacitet		F2A 250V		

\* i overensstemmelse med EN14511.

\*\* Minimumsaffugtningsevnen i liter pr. 24 timer ved en relativ fugtighed på 80% og en temperatur på 32°C.

Elektrisk affald bør ikke smides ud sammen med husholdningsaffaldet. Indlever det venligst til et genbrugsanlæg. Spørg de lokale myndigheder eller forhandleren til råds angående genbrug.



## COMPONENTES IMPORTANTES

- ❶ Panel de mando
- ❷ Rejilla salida del aire
- ❸ Asa de transporte
- ❹ Ruedas
- ❺ Depósito de aire
- ❻ Filtro de aire
- ❼ Entrada de aire
- ❽ Salida de aire
- ❾ Soporte de cable
- ❿ Tapón del desagüe / punto de drenaje
- ⓫ Goma
- ⓬ Conector goma (opcional)
- ⓭ Adaptador goma (opcional)
- ⓮ Tapones para el adaptador de la goma (opcional)
- ⓯ Mando a distancia
- ⓰ Acoplamiento para la ventana (opcional)
- ⓱ Acoplamiento telescópico para la ventana

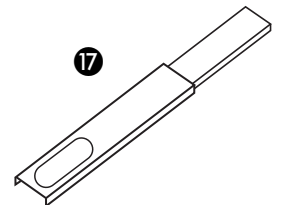
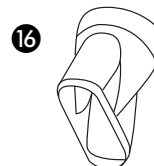
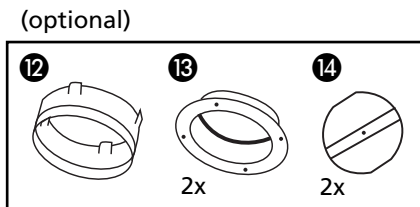
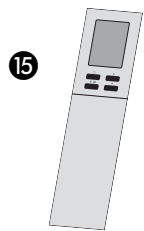
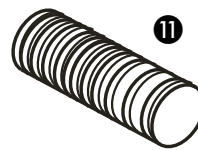
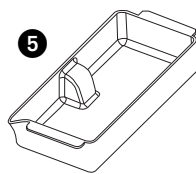
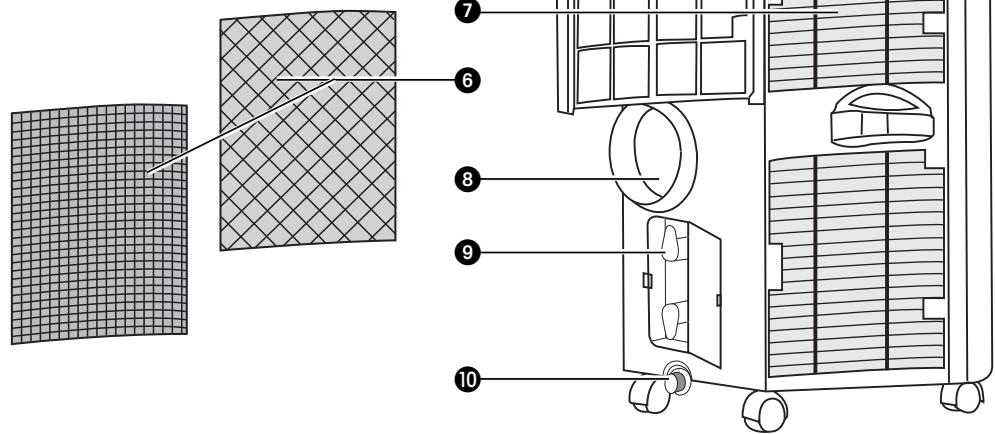
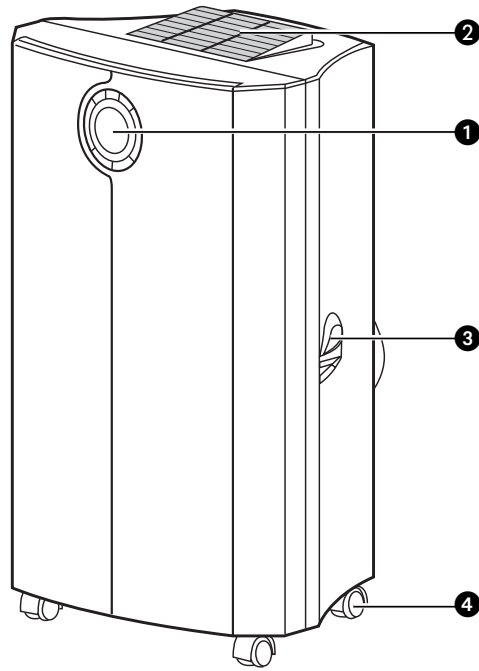

1. LEA PRIMERO EL MANUAL DEL USUARIO.

2. EN CASO DE DUDA, CONSULTE A SU DISTRIBUIDOR.

Estimado/a señor/a:

Le felicitamos por la compra de su acondicionador de aire. Este acondicionador de aire, además de refrigerar, incorpora funciones de deshumidificación y de ventilación.

El acondicionador de aire portátil es sumamente fácil de manejar y transportar.

Usted acaba de adquirir un producto de alta calidad, del que estará plenamente satisfecho durante muchos años, siempre que lo utilice debidamente. Por lo tanto, es importante que lea primero estas instrucciones de uso, para prolongar la vida útil de su aparato.

Le deseamos una agradable temperatura, así como un gran confort.

Reciba un cordial saludo,

PVG International B.V.

Departamento Atención al Cliente

## A MEDIDAS DE SEGURIDAD

La instalación deberá responder por completo a las disposiciones, reglamentos y normas locales en vigor. El aparato está indicado para utilizarlo exclusivamente en el hogar. Compruebe si la tensión de red es la correcta. El aparato se debe utilizar exclusivamente en un enchufe con toma de tierra, voltaje 220-240 V / 50 Hz.



### IMPORTANTE

El aparato debe estar conectado siempre con una toma a tierra. En caso de que la corriente eléctrica no esté provista de una toma a tierra, está absolutamente prohibido conectar el mismo. Cuando el aparato esté conectado, el acceso a la clavija tendrá que poder hacerse sin que haya obstáculos por medio. Lea estas instrucciones de uso detenidamente y siga las indicaciones;

Antes de conectar el aparato compruebe si:

- el voltaje corresponde a la placa de datos;
- el enchufe y el suministro de electricidad son los indicados para el aparato;
- la clavija del cable eléctrico es a la medida del enchufe;
- el aparato está colocado en posición vertical y sobre una superficie plana.

Haga controlar la instalación eléctrica por un profesional autorizado si no está seguro que todo está en orden.

- Este aparato ha sido fabricado según las normas de seguridad CE. A pesar de ello, y al igual que con todo aparato eléctrico, se debe obrar con cautela.
- Nunca tapar la rejilla de la entrada de aire y de salida de aire.
- Previo el transporte del aparato, vacíe siempre el depósito de agua.
- Procure que el aparato no entre nunca en contacto con productos químicos.
- Procure que el aparato no entre nunca en contacto con agua. No limpie nunca el aparato pulverizándolo ni sumergiéndolo en agua.
- No inserte objetos en las aberturas del aparato.
- Desenchufe siempre el aparato antes de proceder a su limpieza o a la de algún componente.
- Nunca use un cable prolongador para conectar el aparato. Si no se dispone de un enchufe con toma a tierra, deberá ser instalado por un electricista cualificado.
- Con miras a la seguridad, y al igual que con todo aparato eléctrico, ponga especial atención cuando niños pequeños se encuentren cerca del aparato.
- Las eventuales reparaciones deben ser siempre llevadas a cabo por un técnico de servicio cualificado o por su distribuidor. Observe las instrucciones de mantenimiento.
- Desenchufe siempre el aparato cuando éste no se utilice.
- En caso de que el cable eléctrico esté dañado, éste deberá ser cambiado por un técnico de servicio cualificado o su distribuidor.

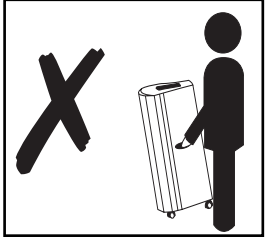

### ¡ATENCIÓN!



- Nunca use el aparato en caso de que el cable o el enchufe esté dañado. Procure que el cable no quede atrapado y que no entre en contacto con objetos cortantes.
- No cierre nunca la habitación herméticamente. Evite la provocación de una depresión en la habitación, con el objeto de no perturbar los caudales de evacuación de los calentadores de agua, de los extractores de humos, hornos, etc.
- El incumplimiento de las instrucciones puede dar lugar a la pérdida de la garantía.

### ATENCIÓN



Nunca levante o desplace el acondicionador de aire, empujándolo por la parte trasera, sino por la parte frontal (ver figuras).

## B MONTAJE

### ATENCIÓN



Antes de poner en marcha su acondicionador de aire, éste deberá estar colocado como mínimo 2 horas en posición vertical.

El acondicionador de aire es portátil y se puede desplazar fácilmente. Para ello deberá tenerse en cuenta lo siguiente :

- 1 El aparato deberá estar colocado en posición vertical y sobre una superficie plana.
- 2 Coloque los filtros en el portafiltros.
  - Retire el portafiltros del acondicionador de aire.
  - Ábralo y coloque, a continuación, el filtro de carbono activo (negro) y el filtro 3M™ Filtrete™ (blanco) en el portafiltros.
  - Coloque nuevamente el dispositivo de fijación del filtro en el portafiltros.
  - Vuelva a colocar el portafiltros en el aparato.
- 3 El aparato no debe utilizarse en el cuarto de baño u otro lugar húmedo.
- 4 Para una óptima circulación del aire, dejar un espacio libre alrededor del aparato de al menos 50 cm.
- 5 Conecte la goma ⑪ al aparato girándola en el sentido de las agujas del reloj (al menos 5 vueltas).
- 6 Inserte la goma al máximo ⑪ en el acoplamiento de la ventana ⑫.

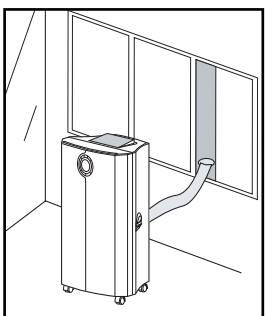
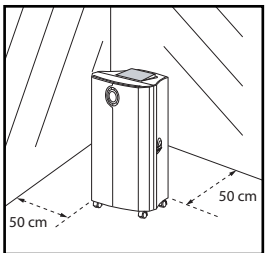

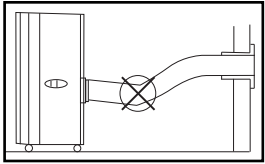
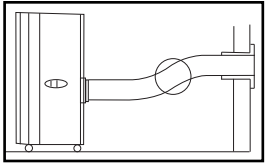
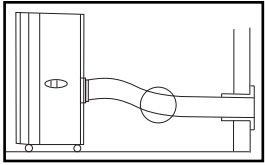

- 7 Fije el acoplamiento telescópico 17 a la ventana y ajuste la longitud. Coloque el adaptador del acoplamiento 16 en la abertura del acoplamiento telescópico. Mantenga cerradas todas las ventanas/puertas para alcanzar la mayor eficacia en la habitación. Asegúrese de que el aire puede salir libremente por el adaptador de la ventana 16 .



#### IMPORTANTE

El tubo flexible de salida de aire puede ceder de 500 mm. a 1500 mm. La longitud de este tubo está calculada de acuerdo a la capacidad del aparato, el uso de otro tubo u otra pieza de prolongación podría ocasionar averías al aparato. El aire de salida tendrá que desaparecer sin obstáculo alguno, ya que podría provocarse un sobrecalentamiento del aparato. Por ello hay que cuidar que no haya quebraduras o recovecos en el tubo.



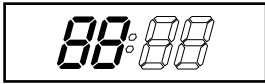
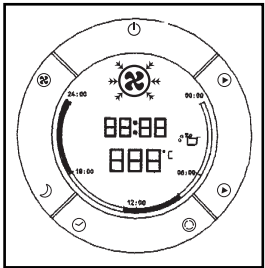



## C MANEJO





### 1. CONEXIÓN A LA RED

Inserte la clavija en el enchufe de pared. Pulse el botón  para encender el acondicionador de aire. Sonará un pitido y la pantalla LCD mostrará las 12.00 horas como valor estándar.

### 2. AJUSTE DEL RELOJ

- 1 Oprima el pulsador  durante tres segundos para ajustar el reloj. Las primeras dos cifras en la pantalla parpadearán.
- 2 Pulse  o  para ajustar la hora.
- 3 Pulse brevemente , las últimas dos cifras parpadearán.
- 4 Pulse  o  para ajustar los minutos del reloj.
- 5 Oprima de nuevo el pulsador  durante tres segundos para activar el reloj.

### 3. SUBIR/BAJAR LA TEMPERATURA

Si desea modificar la temperatura programada, pulse  o . La pantalla con 2 cifras mostrará la temperatura programada.

### 4. MODOS DE FUNCIONAMIENTO

Pulse el botón  para seleccionar la función deseada (=> Refrigeración=> Ventilación => Refrigeración=> etc.).



En el visor aparecerá la palabra:

Cooling  (Refrigeración)

Fan only  (Ventilador únicamente)

Cada vez que se encienda el aparato, comenzará a funcionar en el modo de refrigeración con una temperatura programada de 22°C. La velocidad del ventilador será seleccionada automáticamente.

## 5. VELOCIDAD DEL VENTILADOR

Si prefiere una velocidad constante del ventilador en lugar de la velocidad automática, pulse el  repetidamente; el icono del ventilador  en la pantalla mostrará sucesivamente:

- Fast (Rápido) - para la velocidad alta
- Normal - para la velocidad media
- Slow (Lento) - para la velocidad baja
- Alternating (Alternativo) - para la velocidad automática (¡únicamente en el modo de refrigeración!)



### ¡NOTA!

La obtención de la temperatura deseada depende de las condiciones ambientales de la habitación.





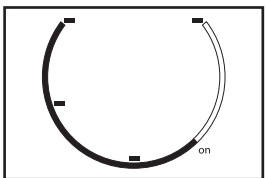
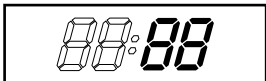

## 6. PROGRAMACIÓN DEL TEMPORIZADOR

El temporizador dispone de las siguientes configuraciones:

### ON

Programar el temporizador para ON - cuando el acondicionador de aire está apagado (OFF).



- 1 Oprima el pulsador ; las primeras dos cifras en la pantalla parpadearán.
- 2 Pulse  o  para ajustar la hora.
- 3 Pulse el pulsador  de nuevo, las últimas dos cifras parpadearán.
- 4 Pulse  o  para ajustar los minutos del reloj en intervalos de 5 minutos. El temporizador quedará programado. Después de 10 segundos, en la pantalla aparecerá de nuevo la hora real.

La escala de tiempo circular está activa durante las horas programadas en ON hasta las 24.00 horas. La barra parpadeante en la escala de tiempo indica la hora real y avanza cada 30 minutos un paso hasta que alcance la hora ON programada. Después, los segmentos negros en la escala de tiempo desaparecerán.

## OFF

Programar el temporizador para OFF - cuando el acondicionador de aire está en funcionamiento.

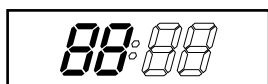

1 Oprima el pulsador ; las primeras dos cifras en la pantalla parpadearán.

2 Pulse o para ajustar la hora.

3 Pulse el pulsador de nuevo, las últimas dos cifras parpadearán.

4 Pulse o para ajustar los minutos del reloj en intervalos de 5 minutos. El temporizador quedará programado. Después de 10 segundos, en la pantalla aparecerá de nuevo la hora real.

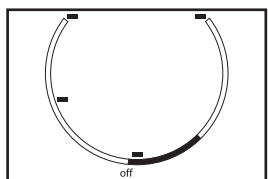

La escala de tiempo circular está activa hasta la hora OFF programada. La barra parpadeante en la escala de tiempo indica la hora real y avanza cada 30 minutos un paso hasta que alcance la hora OFF programada. Después, los segmentos negros en la escala de tiempo desaparecerán.

## Repetir OFF & ON

Programar el temporizador para repetir OFF & ON - cuando el acondicionador de aire está en funcionamiento.

1 Oprima el pulsador ; las primeras dos cifras en la pantalla parpadearán.

2 Pulse o para ajustar la hora.

3 Pulse el pulsador de nuevo, las últimas dos cifras parpadearán.

4 Pulse o para ajustar los minutos del reloj en intervalos de 5 minutos. El temporizador quedará programado. Después de 10 segundos, en la pantalla aparecerá de nuevo la hora real.

5 Repita los pasos 1 a 4 cuando las cifras están todavía parpadeando para programar la hora ON.

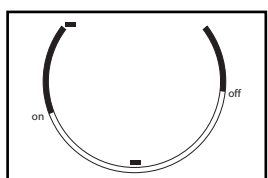

La escala de tiempo circular está activada desde las 00.00 horas hasta la hora OFF del temporizador y desde la hora ON hasta las 24.00 horas. La barra parpadeante en la escala de tiempo indica la hora real y avanza cada 30 minutos un paso. El acondicionador de aire funcionará diariamente durante las horas programadas con el temporizador.

### Repetir ON & OFF

Programar el temporizador para repetir ON & OFF - cuando el acondicionador de aire no está en funcionamiento.



1 Oprima el pulsador ; las primeras dos cifras en la pantalla parpadearán.

2 Pulse o para ajustar la hora.

3 Pulse el pulsador de nuevo, las últimas dos cifras parpadearán.

4 Pulse o para ajustar los minutos del reloj en intervalos de 5 minutos. El temporizador quedará programado. Después de 10 segundos, en la pantalla aparecerá de nuevo la hora real.

5 Repita los pasos 1 a 4 cuando las cifras están todavía parpadeando para programar la hora OFF.

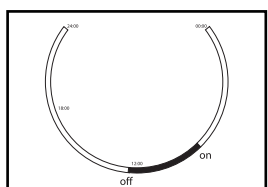
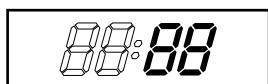

La escala de tiempo circular está OFF desde las 00.00 horas hasta la hora ON del temporizador y desde la hora OFF hasta las 24.00 horas. La barra parpadeante en la escala de tiempo indica la hora real y avanza cada 30 minutos un paso. El acondicionador de aire funcionará diariamente durante las horas programadas con el temporizador.

Si se produce un corte de corriente (por ejemplo por desenchufar el aparato), los ajustes del temporizador quedarán cancelados y deben programarse de nuevo.

### 7. CANCELAR LA FUNCIÓN DEL TEMPORIZADOR

Para desactivar el temporizador, pulse brevemente el pulsador y se mostrará la hora real. También quedará cancelada la programación diaria.

Los segmentos negros en la escala de tiempo desaparecerán.

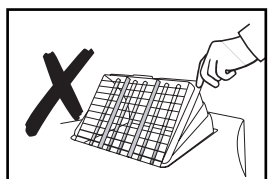

### 8. CAUDAL DE AIRE

Ajuste la dirección del caudal de aire modificando la posición de la rejilla encima del acondicionador de aire, tirando de la parrilla por el medio o empujando contra la misma (ver la figura). De esta forma se evita que la rejilla quede en la posición incorrecta. También es posible cambiar la dirección del caudal de aire cambiando la posición de las lamas verticales.

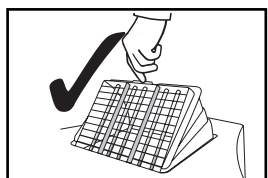

## 9. MODO DORMIR

En el modo dormir, el equipo va ajustando la temperatura acorde con la demanda térmica de la persona que va a dormir de la siguiente manera:

- En el modo COOL o AUTO COOL  
La temperatura programada incrementará 1°C después de 1 hora y después de 2 horas incrementará de nuevo 1°C.
- Durante el modo SLEEP, el ventilador está desactivado
- Velocidad estándar del ventilador: LOW

**1** Oprima el pulsador  para activar el modo dormir.

**2** Oprima de nuevo el pulsador  para cancelar el modo dormir.

## 10. DESHUMIDIFICACIÓN

Cuando el aparato sólo se utilice como deshumidificador, no coloque el tubo de salida del aire y deje que el aire caliente vuelva al recinto. En tal caso, es necesario instalar el tubo a un desagüe fijo.

**Instalar a un desagüe fijo:**

**1** Apague primero el aparato y saque la clavija del enchufe.

**2** Quite el tapón del desagüe y el tapón de caucho .

**3** Conecte un tubo de drenaje (diámetro  $\varnothing$  20 mm) a la salida de agua y si es necesario coloque un tubo prolongador.

**4** Lleve el otro extremo de la manguera de drenaje a un lugar adecuado de desagüe (sumidero). Asegúrese de que la manguera no esté torcida ni doblada. La manguera debe instalarse de manera que descienda gradualmente por todo su largo.

## D FILTRO DE AIRE

Este acondicionador de aire está equipado con un filtro de 3 capas que permite purificar el aire circulante.

- a. Filtro de malla; para eliminar las partículas de polvo más grandes.
- b. Filtro 3M™ Filtrete™; para eliminar las partículas nocivas del aire, tales como polen, bacterias, gérmenes de origen animal y polvo.
- c. Filtro de carbono activo; para eliminar los olores.



### ¡NOTA!

El filtro de carbono activo y el filtro 3M™ Filtrete™ se entregan embalados en plástico. No olvide de colocar estos filtros. Estos filtros extraen las partículas insanas de la habitación.

El portafiltros, situado en la parte trasera del aparato, puede abrirse. El filtro de carbono activo y el filtro 3M™ Filtrete™ pueden montarse o sacarse. El filtro de malla forma parte del portafiltros (ver figura).

- a. El filtro de malla tiene que limpiarse con regularidad con un aspirador para evitar obstrucciones del flujo de aire.
- b. Se recomienda cambiar cada 3 meses el filtro 3M™ Filtrete™, que tiene carga electrostática positiva/negativa. Suciedad excesiva, trabajos de construcción, mascotas, humo de tabaco, así como el uso continuado del aparato de aire acondicionado son factores que pueden reducir la vida útil del filtro 3M™ Filtrete™.

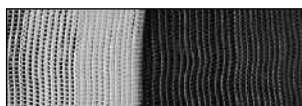

Filtro nuevo

Se recomienda cambiar el filtro

- c. El filtro de carbono activo puede limpiarse con un aspirador cuando tenga polvo, pero tiene que cambiarse al mismo tiempo que el filtro 3M™ Filtrete™.

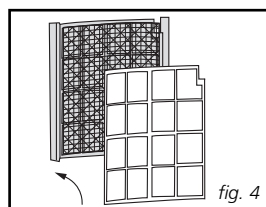
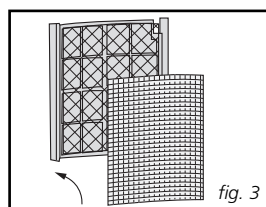
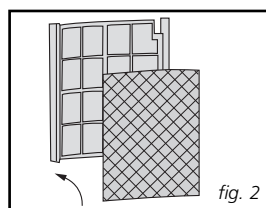
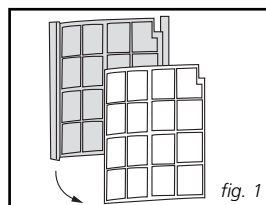

### MONTAJE DEL FILTRO

- 1 Deslice el portafiltros del aparato.
- 2 Separe el fijador del portafiltros (ver fig. 1).
- 3 Saque el filtro de carbono activo y el filtro 3M™ Filtrete™ de la bolsa de plástico.
- 4 Inserte el filtro de carbono activo en el portafiltros (ver fig. 2).
- 5 Inserte el filtro 3M™ Filtrete™ en el portafiltros (ver fig. 3).
- 6 Sujete el filtro montando el fijador en el portafiltros (ver fig. 4).



#### ¡NOTA!

- Retire el filtro 3M™ Filtrete™ y el filtro de carbono activo al finalizar la temporada. Los filtros nuevos deben colocarse al comenzar la temporada nueva. Los filtros usados pueden desecharse en el 'contenedor para residuos no biológicos'.
- Los filtros nuevos se adquieren a través de su distribuidor.
- Utilizar el aparato sin el filtro de carbono activo y/o sin el filtro 3M™ Filtrete™ no produce ningún tipo de daño a la unidad de aire acondicionado, pero las partículas nocivas no serán eliminadas del aire.

## E VACIAR EL DEPÓSITO DE AGUA

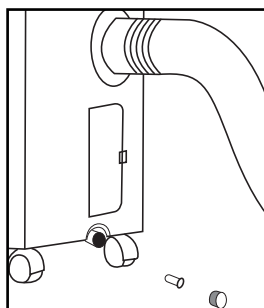
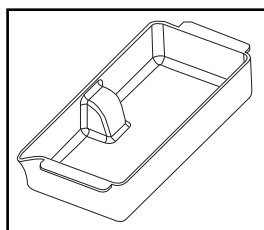
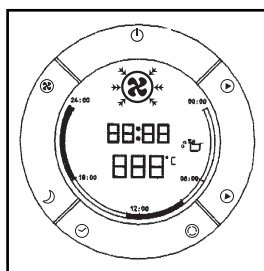

En condiciones extremas, puede que sea necesario vaciar el depósito del agua. Cuando el depósito de agua esté lleno, la luz de fondo en la pantalla parpadeará. El aparato se apagará automáticamente. Para vaciar el depósito, proceda como sigue:

- 1 Apague primero el aparato y saque la clavija del enchufe.
- 2 No desplace el acondicionador de aire, para evitar que pierda agua y quede dañado el suelo o la alfombra.
- 3 Coloque el depósito de agua 5 en el suelo debajo del punto de drenaje fijo 10.
- 4 Extraiga el tapón del desagüe 10 y el tapón de caucho del desagüe y deje que salga el agua. El depósito de agua debe vaciarse varias veces para estar seguro de que ha salido todo el agua (aprox. 1,5 l).
- 5 Vuelva a colocar el tapón de caucho y del desagüe 10, inserte la clavija en el enchufe y encienda el aparato. El testigo debe estar apagado.



### ¡NOTA!

Si se utiliza el acondicionador de aire bajo condiciones normales, el agua condensada es evacuada por el tubo de salida de aire 11.

## F MANDO A DISTANCIA

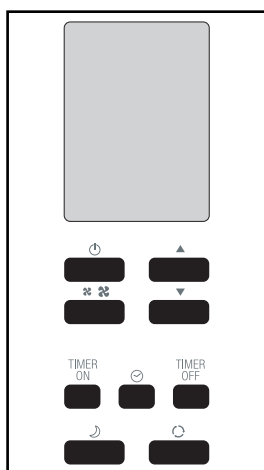

El aparato responde a todas las señales enviadas desde el mando a distancia 15. Cuando el aparato reciba una señal, emitirá una señal acústica. El manejo del aparato (ver capítulo C) con el mando a distancia es casi idéntico al manejo con el panel de mando.

La única excepción es la función del reloj.

En lugar del botón normal ☺ para ajustar la hora real y para programar el temporizador, el mando a distancia dispone de las 3 siguientes teclas:

- ☺ (RELOJ - para el ajuste de la hora real)
- TIMER ON (TEMPORIZADOR ACTIVADO) - para la programación de la hora en que el aparato debe encenderse.
- TIMER OFF (TEMPORIZADOR DESACTIVADO) - para la programación de la hora en que el aparato debe apagarse.

## G LIMPIEZA



### ¡IMPORTANTE!

Primero, desconecte el aparato y retire la clavija del enchufe.

Limpie la carcasa con un paño suave y húmedo. Nunca utilice productos químicos agresivos, gasolina, detergentes u otras soluciones de limpieza. Limpie el filtro de malla regularmente con un aspirador. Ver también el capítulo D "Filtro de aire".



### ¡NOTA!

No utilice nunca el aparato sino en filtro de malla.

## H ALMACENAMIENTO

- 1 Vacíe el depósito del agua (ver capítulo E).
- 2 Limpie el filtro de malla (ver capítulo G). Retire el filtro 3M™ Filtrete™ y el filtro de carbono activo.
  - Retire el filtro 3M™ Filtrete™ y el filtro de carbono activo al finalizar la temporada. Los filtros nuevos deben colocarse al comenzar la temporada nueva. Los filtros usados pueden desecharse en el 'contenedor para residuos no biológicos'.
  - Los filtros nuevos se adquieren a través de su distribuidor.
- 3 Ponga en funcionamiento el aparato unas horas con el programa de ventilación para que quede bien seco por dentro.
- 4 Guarde el cable según se muestra. Proteja el aparato contra el polvo y guárdelo en un lugar seco, fuera del alcance de los niños.

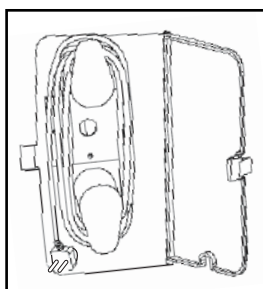

## I AVERÍAS

Problema	Causa	Solucione
El aparato no funciona.	El aparato no funciona.	Conectar el aparato a la red eléctrica.
	¿Parpadea la luz de fondo de la pantalla LCD?	Vacíe el depósito del agua (ver capítulo E).
	La función del temporizador está activada.	Desactive la función del temporizador (ver capítulo C).
	El depósito del agua está lleno.	Vacíe el depósito del agua (ver capítulo E).
El aparato no funciona bien.	Está expuesto al sol.	Vaciar el depósito del agua (ver capítulo F).
	Las ventanas y puertas están abiertas, hay mucha gente o fuentes de calor en el espacio.	Cerrar las ventanas y/o puertas, o coloque un climatizador más.
	El filtro está sucio.	Limpiar o cambiar el filtro.
	La entrada o salida de aire están obstruidas.	Desobstruir.
	La temperatura ambiente es inferior a la temperatura establecida.	Cambiar la temperatura establecida.
El aparato hace ruido.	El aparato está colocado en una superficie desigual.	Poner el aparato en una superficie llana (menos vibración).
El compresor no funciona.	La protección de sobrecalentamiento se ha accionado.	Esperar 3 minutos hasta que la temperatura haya bajado y encender de nuevo.
El mando a distancia no reacciona.	La distancia es demasiado grande.	Asegúrese de dirigir el mando a distancia hacia el panel de mando.
	El panel de mando no recibe la señal del mando a distancia.	
	Las pilas no tienen carga.	Sustituya las pilas por unas nuevas.

No intente nunca desmontar o reparar el aparato. Después de una reparación realizada por persona que no sea profesional la garantía queda anulada. Una reparación hecha de este modo supone un peligro para aquel que utilice el aparato.

## J GARANTÍA

El acondicionador de aire tiene una garantía de 24 meses a partir de la fecha de adquisición. Durante este período todas los defectos de material y de fabricación serán subsanados gratuitamente. A este efecto rigen las siguientes condiciones:

1. Rechazamos expresamente toda responsabilidad por daños, daños indirectos incluidos.
2. La reparación o el reemplazo de componentes no supone una extensión del período de garantía.

3. La garantía no será válida cuando se hayan realizado modificaciones, se hayan usado componentes no originales o reparaciones hayan sido efectuadas por terceros o por el comprador.
4. Componentes sujetos a desgaste normal, tales como el filtro, quedan excluidos de la garantía.
5. La garantía se aplica únicamente si se presenta la factura de compra, fechada y sin modificación alguna.
6. La garantía no cubre los daños causados por manipulaciones contrarias a las descritas en las instrucciones de uso o por negligencia.
7. Los gastos de envío y los riesgos del envío del acondicionador o piezas de éste, correrán en todos los casos a cargo del comprador.

A fin de evitar costes innecesarios, le recomendamos siempre consulte las instrucciones de uso. Si no ofrecen ninguna solución, lleve el acondicionador de aire al distribuidor para su reparación.

## K DATOS TÉCNICOS

Estos valores son a título indicativo, nos reservamos el derecho de hacer modificaciones

Tipo		P 622	P 629	P 639
Capacidad de refrigeración*	kW	2,2	2,9	3,9
EER*		2,8	2,6	3,0
Fuerza consumida	kW	0,8	1,1	1,3
Consumo eléctrico	A	3,9	5,0	6,0
Voltaje	V/Hz/PH	220 - 240 / 50 / 1		
Caudal aire max.	m <sup>3</sup> /h	450	490	530
Deshumidificación max. **	L/24h	20	26	36
Superficie del recinto	m <sup>3</sup>	75	90	120
Compresor tipo		rotativo		
Velocidades ventilador		3 (2+1 turbo)		
Termostato	°C	18 - 32		
Nivel sonoro	dB	49 / 60		
Clase de protección		IP 21		
Líquido refrigerante	type/gr	R407C / 480	R407C / 580	R407C / 720
Medidas (a x a x p)	mm	540 x 800 x 480		
Peso	kg	32	34	39
Potencia del fusible		F2A 250V		

\* conforme EN14511.

\*\* Litros cada 24 horas. En condiciones de 32 °C y 80% HR.

No deseche aparatos eléctricos junto con la basura doméstica, sino elimínelos a través de un Punto Limpio si existe. Consulte a las autoridades locales o a su distribuidor acerca del reciclado adecuado.



## PIÈCES PRINCIPALES

- ❶ Panneau de commande
- ❷ Grille de soufflage
- ❸ Poignée
- ❹ Roulettes
- ❺ Réservoir d'eau
- ❻ Filtre à air
- ❼ Grille d'admission de l'air
- ❽ Évacuation de l'air
- ❾ Range cordon
- ❿ Bouchon / ouverture d'évacuation de l'eau
- ⓫ Tuyau
- ⓬ Connecteur de tuyau (en option)
- ⓭ Raccord de tuyau (en option)
- ⓮ Bouchons pour raccord de tuyau (en option)
- ⓯ Commande à distance
- ⓰ Raccord pour raccordement de fenêtre
- ⓱ Raccordement de fenêtre extensible

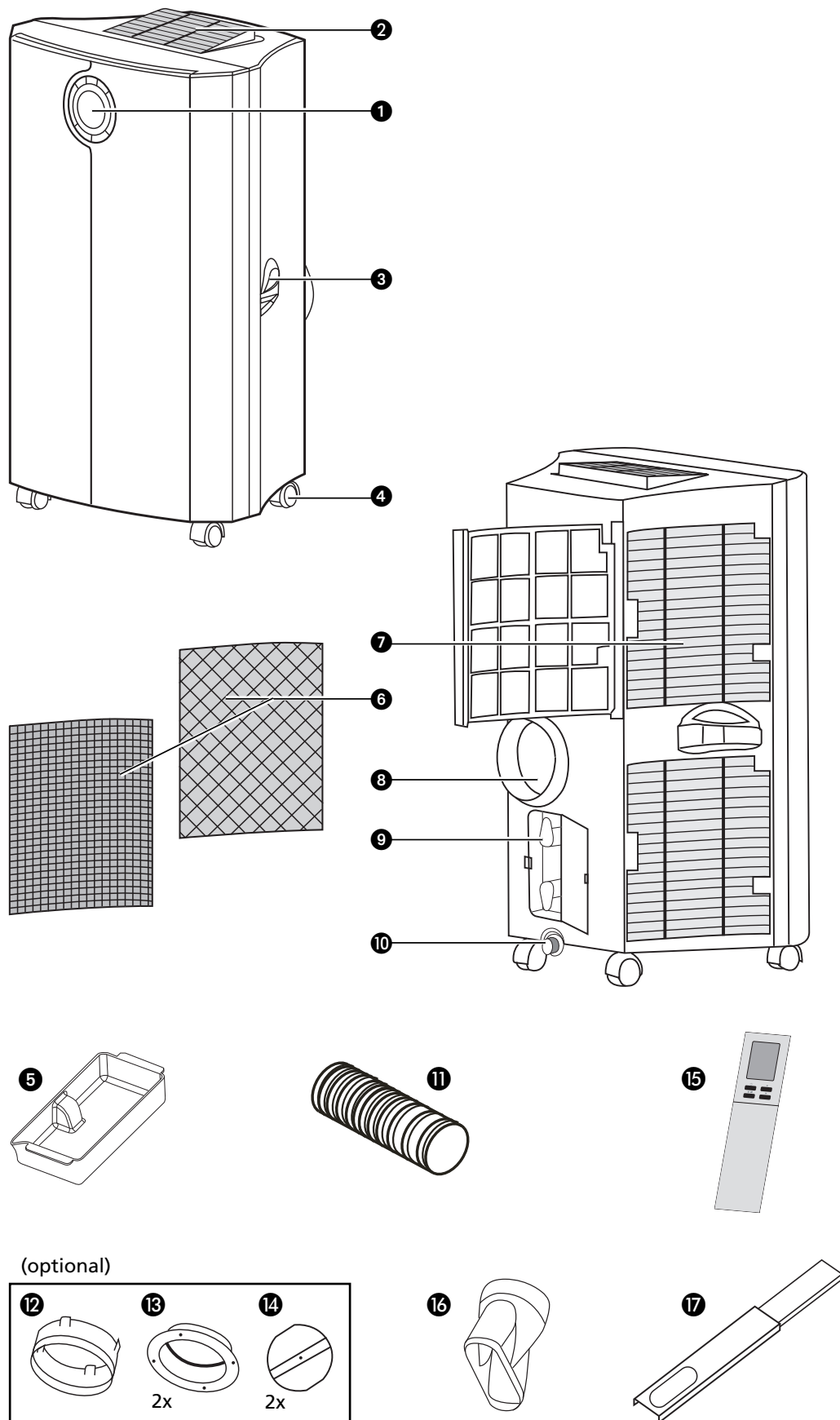

1. LISEZ PRÉALABLEMENT LE MANUEL D'UTILISATION.

2. EN CAS DE DOUTE, CONTACTEZ VOTRE REVENDEUR.

Madame, Monsieur,

Toutes nos félicitations pour l'achat de votre climatiseur. Ce climatiseur peut non seulement rafraîchir l'air ambiant, mais il a aussi deux autres fonctions: la déshumidification et la circulation de l'air. Le climatiseur roulant est très facile à utiliser et à déplacer. Vous venez d'acquérir un produit de qualité dont vous pourrez profiter pendant de longues années à condition de l'utiliser de façon adéquate. C'est pourquoi nous vous invitons à lire d'abord ce mode d'emploi, pour assurer une durée vie optimale à votre climatiseur. Nous vous souhaitons beaucoup de fraîcheur et de confort avec votre climatiseur.

Cordiales salutations,

PVG International B.V.

Service Clients

## A PRESCRIPTIONS DE SÉCURITÉ

L'installation doit répondre entièrement aux réglementations, ordonnances et normes en vigueur localement. L'appareil est conçu exclusivement pour une utilisation dans un lieu sec, à l'intérieur de la maison. Vérifiez la tension du réseau. Cet appareil est conçu uniquement pour une prise de courant avec mise à la terre avec une tension de raccordement de 220-240 V./ 50 Hz.



### IMPORTANT

L'appareil DOIT toujours être branché sur une prise de terre. Si l'alimentation électrique n'est pas connectée à la terre, l'appareil ne doit absolument pas être branché. La fiche électrique doit toujours être facilement accessible lorsque l'appareil est branché. Lisez soigneusement ce manuel et suivez les instructions;

Avant de brancher l'appareil, vérifiez si:

- la tension de raccordement est bien la même que celle indiquée sur la plaque signalétique;
- la prise et l'approvisionnement en courant sont bien adaptés à l'appareil;
- la fiche électrique rentre bien dans la prise de contact;
- l'appareil est bien posé sur une surface plane et stable.

Si vous n'êtes pas certain que tout est en ordre, faites vérifier l'installation électrique par un professionnel.

- Cet appareil est fabriqué selon les normes de sécurité CE. Soyez cependant prudent lors de l'utilisation comme avec tout autre appareil électrique.
- Ne jamais recouvrir la grille d'entrée et de sortie d'air.
- Videz le réservoir d'eau avant de déplacer l'appareil.
- Ne mettez jamais l'appareil en contact avec des produits chimiques.
- Ne mettez jamais l'appareil en contact avec de l'eau. Ne pas le vaporiser ni le tremper dans de l'eau.
- N'enfilez aucun objet dans les diverses ouvertures de l'appareil.
- Débranchez toujours l'appareil avant d'en nettoyer ou d'en changer une pièce.
- Ne branchez JAMAIS l'appareil sur une rallonge électrique. Si vous ne disposez pas de prise de courant avec mise à la terre, faites assurer l'installation par un électricien reconnu.
- Comme avec tous les appareils électriques, soyez prudent et attentif lorsque des enfants se trouvent près de l'appareil.
- Si une éventuelle réparation est nécessaire, faites-la exécuter par un monteur reconnu ou par votre distributeur. Suivez les instructions d'entretien de l'appareil.
- Débranchez toujours l'appareil lorsque vous ne l'utilisez pas.
- Si le cordon électrique de l'appareil est endommagé, faites-le toujours changer par votre distributeur, le service après-vente ou un technicien autorisé.

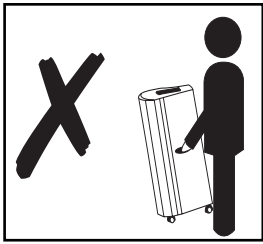

### ATTENTION!

- N'utilisez jamais l'appareil avec un cordon ou une fiche électrique endommagé. Ne serrez jamais le cordon électrique et évitez tout contact avec des arêtes tranchantes.
- Ne jamais utiliser l'appareil dans une pièce fermée hermétiquement sous risque de créer une sous pression, ce qui peut perturber le fonctionnement et la sécurité des chauffe-eaux, hottes aspirantes, fours etc.
- Le non-respect des instructions peut conduire à une annulation de la garantie de l'appareil



### ATTENTION !

Ne jamais soulever ou pousser le climatiseur par l'arrière mais toujours par l'avant (voir schémas).

## B MISE EN PLACE



### ATTENTION !

Avant la mise en service de votre climatiseur, celui-ci doit avoir été en position verticale pendant au moins 2 heures.

Le climatiseur est mobile et peut aisément être déplacé.

Si déplacement:

- 1 Veillez à ce que l'appareil soit bien en position verticale et sur un sol plat.
- 2 Placez les filtres séparés dans le support de filtre.
  - Enlevez le porte-filtre de la climatisation
  - Ouvrez le porte-filtre et placez ensuite le filtre à charbon actif (noir) et le filtre 3M™ Filtrete™ (blanc) dans le porte-filtre.
  - Remplacez le fixateur du filtre dans le support.
  - Remplacez le porte-filtre.
- 3 Ne pas utiliser l'appareil dans une salle de bain ou près d'une douche, ni dans tout autre environnement humide.
- 4 Pour une bonne circulation de l'air, gardez un espace minimum de 50 cm autour de l'appareil.
- 5 Vissez le tuyau 11 sur l'appareil en tournant dans le sens des aiguilles d'une montre (au moins 5 tours).
- 6 Fixez le tuyau 11 sur le raccord du raccordement de fenêtre 16 aussi loin que possible.

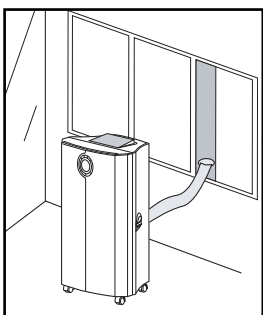
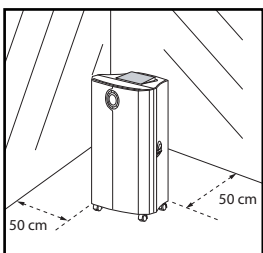

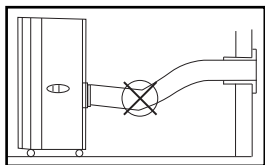
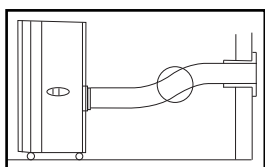
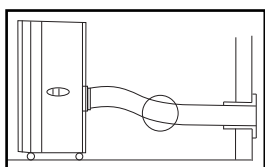

- Fixez le raccordement extensible 17 sur la fenêtre et ajustez sa longueur. Fixez le raccord 16 sur l'ouverture du raccordement extensible. Fermez la fenêtre ou la porte au maximum pour éviter l'entrée de l'air extérieur dans la pièce. Veillez à ce que l'air évacué par le raccordement de fenêtre 16 ne soit pas entravé à l'extérieur.



#### REMARQUE

Le serpentin d'évacuation d'air peut être étiré de 500 mm à 1500 mm. La longueur de ce tuyau est calculée en fonction de la capacité de l'appareil. L'utilisation d'un autre tuyau ou d'une allonge peut entraîner des perturbations de l'appareil. L'air évacué doit pouvoir être évacué sans entraves, sinon cela pourrait provoquer une surchauffe de l'appareil. C'est pourquoi vous devez veiller à ce qu'il n'y ait pas de pliures ou de torsades dans le tuyau d'évacuation.

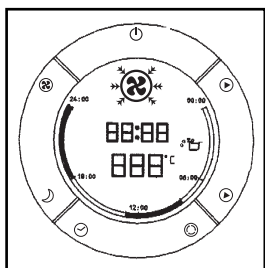

## C COMMANDE

### 1. BRANCHEMENT DE L'APPAREIL

Branchez l'appareil. Appuyez ensuite sur la touche marche/arrêt (⏻) pour le mettre en route. Un bip se fait entendre et l'écran de l'appareil affiche 12:00 par défaut.

### 2. MISE À L'HEURE

- Pour mettre l'appareil à l'heure, appuyez sur le bouton (⌚) pendant 3 secondes. Les 2 chiffres de gauche clignotent.
- Appuyez sur (▲) ou (▼) pour régler l'heure.
- Appuyez une fois sur (⌚), les 2 chiffres de droite se mettent à clignoter.
- Appuyez sur (▲) ou (▼) pour régler les minutes.
- Rappuyez sur le bouton (⌚) pendant 3 secondes pour activer l'heure.

### 3. RÉGLAGE DE LA TEMPÉRATURE

Si vous souhaitez régler ou changer la température appuyez sur (▲) ou (▼). Les deux chiffres sur l'écran affichent la température réglée.



#### NOTE

La température réglée sera atteinte en fonction des conditions ambiantes dans la pièce.

#### 4. CHANGER DE MODE

Pour changer de mode de fonctionnement, appuyez plusieurs fois sur le bouton  jusqu'à ce que le pictogramme désignant le mode désiré apparaisse.



(=> Refroidir => Circulation d'air => Refroidir => etc).

Sur l'écran, vous verrez s'afficher:      Refroidir 

Ventilation seule 

Chaque fois que l'appareil se met en route, il démarre en mode de refroidissement avec une température de 22°C. La vitesse de ventilation sera sélectionnée automatiquement par l'appareil.

#### 5. RÉGLAGE DE LA VITESSE DE VENTILATION

Si vous préférez une ventilation à vitesse constante plutôt qu'une sélection automatique, appuyez plusieurs fois sur le bouton  le pictogramme de ventilation  s'affiche alors sur l'écran.

- Vitesse élevée            - pour une vitesse turbo
- Vitesse normale        - pour une vitesse moyenne
- Vitesse basse            - pour une vitesse réduite
- Vitesse alternée        - pour une sélection automatique de la vitesse  
(uniquement en mode Refroidir!)

#### 6. RÉGLAGE DE LA MINUTERIE



La minuterie peut être réglée dans les configurations suivantes:

##### MARCHE (ON)



Programmer la mise en route du climatiseur MARCHE (ON) – quand l'appareil est à l'arrêt (OFF).



1 Appuyez sur le bouton ; les 2 chiffres de gauche se mettent à clignoter.

2 Appuyez sur  ou  pour régler l'heure.

3 Rappuyez sur le bouton , les 2 chiffres de droite se mettent à clignoter.

4 Appuyez sur  ou  pour régler les minutes par intervalles de 5 minutes. La minuterie est programmée. Au bout de 10 secondes, l'écran affiche l'heure à nouveau.

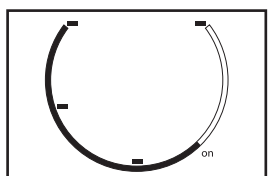
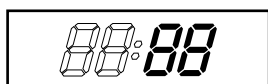

Le disque horaire s'activera à partir de l'heure programmée de mise en marche jusqu'à 24:00. La barre clignotante du disque horaire indique l'heure réelle et avance toutes les 30 minutes jusqu'à atteindre l'heure de mise en marche ON, puis les segments noirs disparaissent.

### ARRÊT (OFF)

Programmer l'arrêt du climatiseur (OFF) quand l'appareil est en marche (ON).

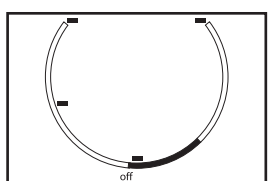
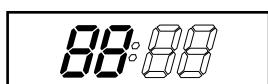

- 1 Appuyez sur le bouton ☺; les 2 chiffres de gauche se mettent à clignoter.
- 2 Appuyez sur ▲ ou ▼ pour régler l'heure.
- 3 Rappuyez sur le bouton ☺, les 2 chiffres de droite se mettent à clignoter.
- 4 Appuyez sur ▲ ou ▼ pour régler les minutes par intervalles de 5 minutes. La minuterie est programmée. Au bout de 10 secondes, l'écran affiche l'heure à nouveau.

Le disque horaire s'activera à partir de l'heure présente jusqu'à l'horaire d'arrêt programmé OFF.

La barre clignotante du disque horaire indique l'heure réelle et avance toutes les 30 minutes jusqu'à atteindre l'heure d'arrêt OFF, puis les segments noirs disparaissent.

### Répétition ARRÊT & MARCHE (OFF & ON)

Programmer la minuterie pour éteindre puis rallumer l'appareil alors qu'il est en marche.

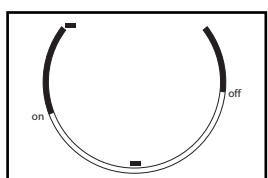
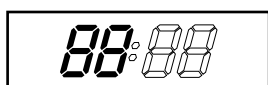

- 1 Appuyez sur le bouton ☺; les 2 chiffres de gauche se mettent à clignoter.
- 2 Appuyez sur ▲ ou ▼ pour régler l'heure.
- 3 Rappuyez sur le bouton ☺, les 2 chiffres de droite se mettent à clignoter.
- 4 Appuyez sur ▲ ou ▼ pour régler les minutes par intervalles de 5 minutes. La minuterie est programmée. Au bout de 10 secondes, l'écran affiche l'heure à nouveau.
- 5 Recommencez l'opération ci-dessus alors que les chiffres clignotent pour programmer le rallumage de l'appareil.

Le disque horaire s'activera à partir de l'heure 00:00 jusqu'à l'horaire d'arrêt programmé OFF, puis à partir de l'horaire de rallumage jusqu'à 24:00. La barre clignotante du disque horaire indique l'heure réelle et avance toutes les 30 minutes. L'appareil fonctionnera chaque jour selon les réglages de la minuterie.

### Répétition MARCHE & ARRÊT (ON & OFF)

Programmer la minuterie pour allumer puis éteindre l'appareil alors qu'il est à l'arrêt.

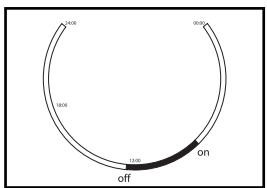
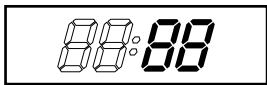

- 1 Appuyez sur le bouton ; les 2 chiffres de gauche se mettent à clignoter.
- 2 Appuyez sur ou pour régler l'heure.
- 3 Rappuyez sur le bouton , les 2 chiffres de droite se mettent à clignoter.
- 4 Appuyez sur ou pour régler les minutes par intervalles de 5 minutes. La minuterie est programmée. Au bout de 10 secondes, l'écran affiche l'heure à nouveau.
- 5 Recommencez l'opération ci-dessus alors que les chiffres clignotent pour programmer l'arrêt de l'appareil.

Le disque horaire se désactivera à partir de l'heure 00:00 jusqu'à l'horaire de mise en route programmé, puis à partir de l'horaire d'arrêt jusqu'à 24:00.

La barre clignotante du disque horaire indique l'heure réelle et avance toutes les 30 minutes. L'appareil fonctionnera chaque jour selon les réglages de la minuterie.

Après une coupure de courant (ou après débranchement) la minuterie devra être reprogrammée.

## 7. ANNULER LA FONCTION MINUTERIE

Pour annuler la fonction de minuterie, appuyez une fois sur le bouton l'écran affichera à nouveau l'heure. Le mode journalier sera également annulé. Les segments noirs disparaissent du disque horaire.

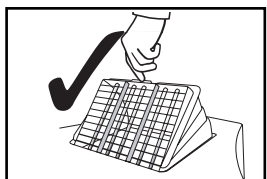
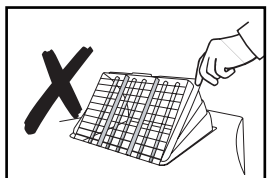

## 8. RÉGLAGE DU FLUX D'AIR

Dirigez le flux d'air en ajustant la position de la grille sur le dessus du climatiseur. Pour cela, poussez ou tirez la grille au milieu (voir illustration). Ceci pour éviter une mauvaise position. Vous pouvez également régler le flux d'air en ajustant la position des lamelles verticales.

## 9. MODE SOMMEIL

Le mode sommeil ajuste la température de l'appareil aux besoins thermiques du corps qui s'endort:

- En position COOL ou AUTO COOL (REFROIDIR ou REFROIDIR AUTOMATIQUEMENT). La température de l'appareil augmentera d'1°C au bout d'1 heure puis à nouveau au bout de 2 heures.
- Pas de mode FAN (VENTILATION) avec la fonction SLEEP (SOMMEIL).
- Vitesse de ventilation par défaut: LOW / BASSE

- 1 Appuyez sur le bouton pour activer le mode sommeil.
- 2 Rappuyez sur le bouton pour désactiver le mode sommeil.

## 10. DÉSHUMIDIFICATION

Si l'appareil est principalement utilisé comme déshumidificateur, ne branchez pas le serpentin d'évacuation et laissez l'air chaud revenir dans la pièce. Un drainage continu avec un tuyau d'évacuation est alors nécessaire, et plus efficace.

**Pour un drainage continu:**

- 1 Éteignez et débranchez l'appareil.
- 2 Retirez le bouchon en caoutchouc ⑩.
- 3 Branchez un tuyau d'évacuation (ø intérieur 20 mm) sur la sortie d'eau. Utilisez une rallonge de tuyau si nécessaire.
- 4 Placez l'autre extrémité du tuyau vers une bouche d'évacuation. Veillez à ne pas vriller ni plier le tuyau d'évacuation. Le tuyau doit être en pente sur toute sa longueur.

## D FILTRE À AIR

Ce climatiseur est équipé de trois couches de filtres pour purifier l'air dans la pièce.

- a. Filtre écran pour retenir les plus grandes particules.
- b. Filtre 3M™ Filtrete™; pour retirer les particules malsaines dans l'air ambiant telles que le pollen, les bactéries, les poils d'animaux et la poussière.
- c. Filtre à charbon actif pour supprimer les mauvaises odeurs.



### ATTENTION!

Le filtre à charbon actif et le filtre 3M™ Filtrete™ sont livrés dans des emballages en plastique. N'oubliez pas de les installer dans l'appareil, ils suppriment les particules nocives présentes dans l'air ambiant.

Vous pouvez ouvrir le porte filtre à l'arrière de l'appareil. C'est là que vous pouvez installer ou retirer le filtre à charbon actif et le filtre 3M™ Filtrete™. Le filtre écran fait partie du cadre principal (voir illustration).

- a. Le filtre écran doit être nettoyé régulièrement à l'aspirateur pour que l'air circule normalement.

- b. Le filtre 3M™ Filtrete™ est chargé en émissions électrostatiques positives et négatives, de ce fait, il doit être changé tous les 3 mois. Des impuretés inhabituelles comme la poussière de travaux, la présence d'animaux, de fumeurs ou l'utilisation continue du climatiseur peuvent écourter la durée d'utilisation du filtre 3M™ Filtrete™.

Nouveau filtre

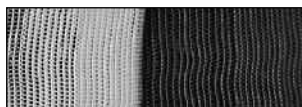

Changement de filtre recommandé

- c. Le filtre à charbon actif peut être nettoyé à l'aspirateur s'il est poussiéreux mais il doit être changé en même temps que le filtre 3M™ Filtrete™.

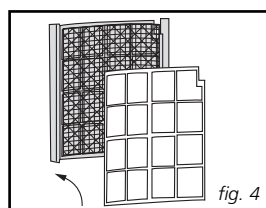
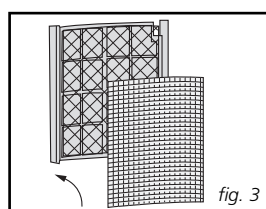
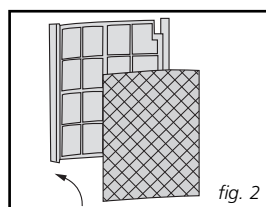
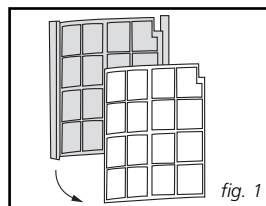

## INSTALLATION DES FILTRES

- 1 Retirez le cadre à filtre de l'appareil.
- 2 Séparez le porte filtre du cadre (voir fig. 1).
- 3 Retirez le filtre à charbon actif et le filtre 3M™ Filtrete™ de leur emballage en plastique.
- 4 Insérez le filtre à charbon actif dans le cadre à filtre (voir fig. 2).
- 5 Insérez le filtre 3M™ Filtrete™ dans le cadre à filtre (voir fig. 3).
- 6 Fixez l'ensemble en assemblant à nouveau le porte filtre et le cadre à filtre (voir fig. 4)



### ATTENTION!

- Retirez le filtre 3M™ Filtrete™ ainsi que le filtre à charbon actif avant de ranger l'appareil pour la saison. Installez de nouveaux filtres à la nouvelle saison. Les filtres usagés peuvent être jetés avec les ordures ménagères non bio-dégradables.
- Des filtres de rechange sont disponibles chez votre revendeur.
- Faire fonctionner l'appareil sans filtre à charbon actif et/ou sans filtre 3M™ Filtrete™ ne détériore pas le climatiseur. Dans ce cas, les mauvaises odeurs et les particules malsaines présentes dans l'air ambiant ne sont pas filtrées.

## E VIDER LE RÉSERVOIR D'EAU

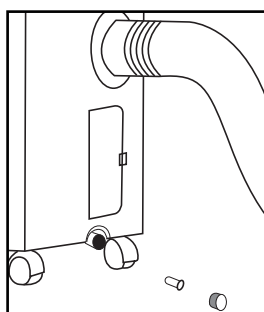
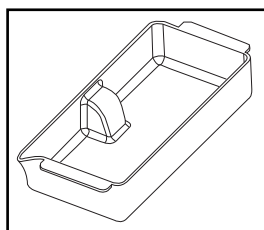
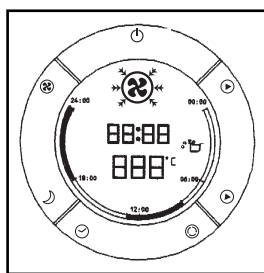

Dans des conditions d'humidité extrêmes il peut s'avérer nécessaire de vider le réservoir d'eau interne. Lorsque ce dernier est plein, la lampe témoin s'allume sur l'écran. Le climatiseur s'arrête alors automatiquement. Pour vider le réservoir d'eau, procédez comme suit:

- 1 Éteignez l'appareil et débranchez-le.
- 2 Ne déplacez pas l'appareil. Des mouvements brusques peuvent provoquer des fuites d'eau pouvant endommager vos revêtements de sol.
- 3 Placez le réservoir d'eau 5 par-terre sous l'ouverture d'évacuation permanente 10.
- 4 Retirez le bouchon en caoutchouc 10 et laissez l'eau s'écouler. Le réservoir d'eau devra être vidé plusieurs fois avant que toute l'eau soit évacuée (environ 1,5 l).
- 5 Remettez le bouchon en caoutchouc en place 10, rebranchez l'appareil et remettez-le en marche. Le signal doit être éteint.



### ATTENTION!

Lorsque le climatiseur est utilisé dans des conditions normales, l'eau condensée sera évacuée par le tuyau chaud de la grille de soufflage 11.

## F COMMANDE À DISTANCE

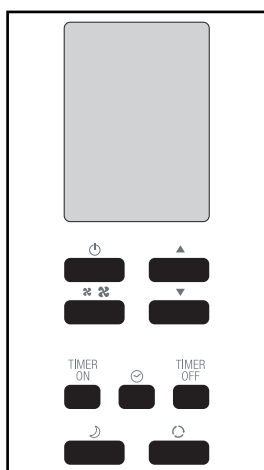

L'appareil répond à tous les signaux émis par la commande à distance 15. À chaque signal émis, le climatiseur émettra un bip de réception. La commande de l'appareil (voir Chapitre C) avec la télécommande est pratiquement la même que sur le panneau circulaire de commande.

La seule exception est la fonction du réglage de l'heure.

Au lieu d'appuyer sur le même bouton ☺ pour régler l'heure actuelle et pour la programmer la minuterie, la commande à distance dispose de 3 boutons différents:

- ☺ (HEURE) - pour régler l'heure actuelle
- TIMER ON (MARCHE MINUTERIE) - pour programmer la mise en route de la minuterie.
- TIMER OFF (ARRET MINUTERIE) - pour programmer l'arrêt de la minuterie.

## G NETTOYAGE



### ATTENTION!

Éteignez d'abord l'appareil et débranchez-le.

Nettoyez l'extérieur du climatiseur avec un chiffon doux et humide. N'utilisez jamais de produits agressifs contenant des produits chimiques, de l'essence, des détergents ou d'autres substances décapantes. Nettoyez le filtre écran régulièrement à l'aspirateur. Voir aussi le chapitre D "Filtre à air".



### ATTENTION!

N'utilisez jamais le climatiseur sans le filtre écran.

## H RANGEMENT

- 1 Videz le réservoir d'eau interne (voir Chapitre E)
- 2 Nettoyez le filtre écran (voir Chapitre G). Retirez le filtre 3M™ Filtrete™ et le filtre à charbon actif.
  - Retirez le filtre 3M™ Filtrete™ ainsi que le filtre à charbon actif avant de ranger l'appareil pour la saison. Installez de nouveaux filtres à la nouvelle saison. Les filtres usagés peuvent être jetés avec les ordures ménagères non bio-dégradables.
  - Des filtres de rechange sont disponibles chez votre revendeur.
- 3 Faites fonctionner l'appareil en mode circulation d'air pendant plusieurs heures pour que l'intérieur sèche correctement.
- 4 Rangez le cordon comme indiqué. Protégez le climatiseur de la poussière et rangez-le dans un endroit à l'abri de l'humidité, hors de portée des enfants.

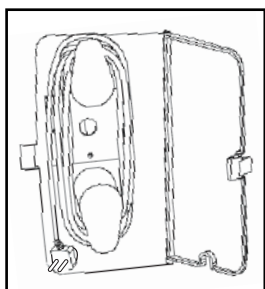

## I PANNES

Panne	Cause	Solution
L'appareil ne fonctionne pas.	Votre appareil n'est pas alimenté.	S'assurer que l'appareil est bien branché et qu'il y a du courant.
	La lampe témoin est-elle allumée?	Videz le réservoir d'eau interne (voir Chapitre E).
	La fonction de minuterie est activée.	Désactiver la fonction de minuterie (voir Chapitre C).
	Le réservoir d'eau interne est plein.	Videz le réservoir d'eau interne (voir chapitre E)
L'appareil ne fonctionne pas assez.	Appareil exposé au soleil.	Tirer les rideaux.
	Fenêtres et portes ouvertes, beaucoup de monde ou sources de chaleur.	Fermer les portes et/ou les fenêtres, ou placer un climatiseur supplémentaire.
	Filtre colmaté.	Nettoyer ou remplacer.
	Arrivée d'air ou diffuseur d'air bouché ou bloqué.	Déboucher.
	Température ambiante en dessous du pré-réglage.	Régler à une autre température.
L'appareil est bruyant.	L'appareil n'est pas sur une surface plane.	Mettre l'appareil sur une surface plane (moins de vibrations).
Le compresseur ne fonctionne pas.	Protection de surchauffage actionnée.	Patienter 3 minutes, jusqu'à ce que la température ait baissé et rallumer l'appareil.
La commande à distance ne réagit pas.	La distance est trop grande.	Veillez à diriger la commande à distance vers le panneau de commande.
	La commande à distance n'est pas reconnue par le panneau de commande.	
	Les piles sont usées.	Changez les piles.

N'essayez jamais de démonter ou de réparer vous-même l'appareil. Dans le cas d'une réparation hasardeuse, la garantie est annulée. Une réparation non compétente peut entraîner des dangers pour l'utilisateur de l'appareil.

## J CONDITIONS DE GARANTIE

Le climatiseur a une garantie de 24 mois à partir de la date d'achat. Durant cette période, tous les défauts de fabrication et de matériel sont réparés gratuitement. Le règlement est le suivant:

1. Toutes autres revendications de dommages et intérêts, dommages consécutifs inclus, seront expressément refusés.
2. La réparation ou le changement de pièces durant la période de garantie ne provoque pas un prolongement de cette même garantie.

3. La garantie n'est pas valable en cas de modification de l'appareil, d'utilisation de pièces non d'origine, ou de réparation effectuée par des tierces personnes.
4. Les pièces subissant une usure normale, comme le filtre, ne sont pas garanties.
5. La garantie n'est valable que sur présentation de la preuve d'achat originale et datée sur laquelle aucune modification n'a été apportée.
6. La garantie ne couvre pas les dégâts causés par une utilisation ne respectant pas le mode d'emploi, ou suite à des négligences.
7. Les frais d'expédition et les risques liés à l'envoi du climatiseur ou de ses pièces sont toujours à la charge de l'acheteur.

Pour éviter des dépenses inutiles, nous vous conseillons de toujours consulter en premier le mode d'emploi. Si celui-ci ne donne pas de résultat, vous pouvez emmener le climatiseur à réparer chez votre distributeur.

## K DONNÉES TECHNIQUES

Ces valeurs sont données à titre indicatif, sous réserve de modifications

Model		P 622	P 629	P 639
Puissance frigorifique*	kW	2,2	2,9	3,9
EER*		2,8	2,6	3,0
Puissance absorbée	kW	0,8	1,1	1,3
Consomm. de courant	A	3,9	5,0	6,0
Tension de raccordement	V/Hz/PH	220 - 240 / 50 / 1		
Déplacement d'air max.	m <sup>3</sup> /h	450	490	530
Déshumidification max. **	L/24h	20	26	36
Surface pièce	m <sup>3</sup>	75	90	120
Compresseur model		rotatif		
Vitesses ventilateur		3 (2+1 turbo)		
Thermostat	°C	18 - 32		
Niveau sonore	dB	49 / 60		
Unit protection		IP 21		
Fluide réfrigérant	type/gr	R407C / 480	R407C / 580	R407C / 720
Dimensions (l x h x p)	mm	540 x 800 x 480		
Poids	kg	32	34	39
Valeur nominale de fusible		F2A 250V		

\* conforme à la norme EN14511

\*\* Deshumidification, 32°C, 80% HR



Ne pas jeter vos appareils électriques avec vos ordures ménagères. Prière de les déposer dans les lieux de dépôt prévus à cet effet. Pour tout information concernant le recyclage, merci de vous informer auprès de votre distributeur ou des autorités locales.

## IMPORTANT COMPONENTS

- ① Control Panel
- ② Air outlet
- ③ Carrying handle
- ④ Caster wheels
- ⑤ Water container
- ⑥ Air filter
- ⑦ Air inlet
- ⑧ Exhaust air outlet
- ⑨ Cord storage
- ⑩ Water stopper / drainage point
- ⑪ Hose
- ⑫ Hose connector (optional)
- ⑬ Hose adapter (optional)
- ⑭ Caps for hose adapter (optional)
- ⑮ Remote control
- ⑯ Sidebar connector
- ⑰ Telescopic sidebar

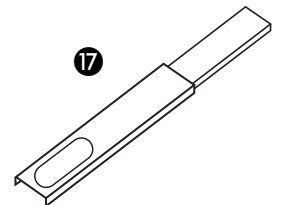
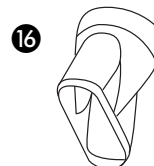
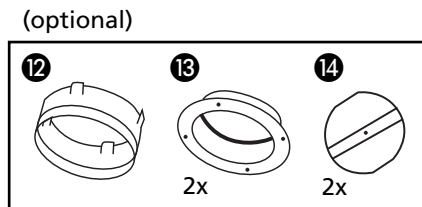
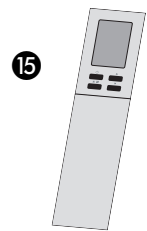
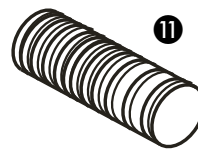
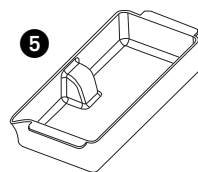
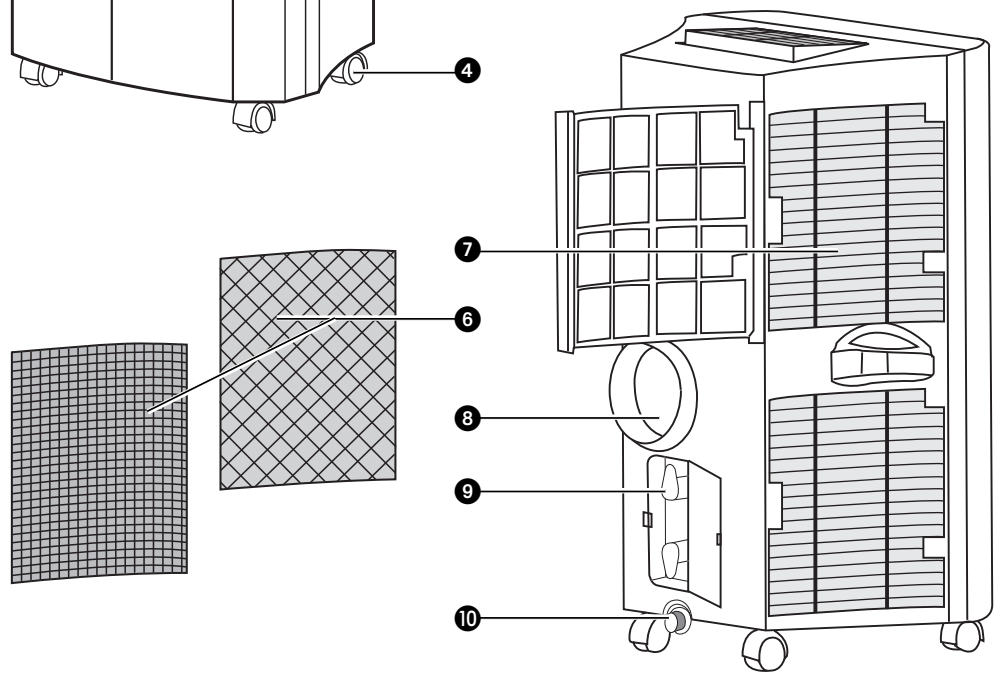
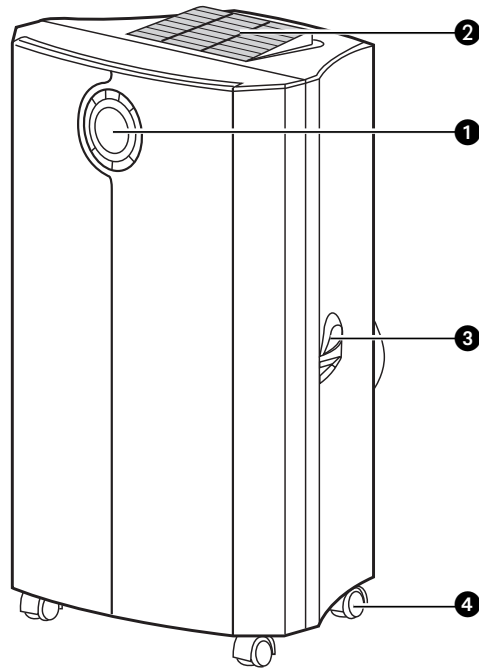

1. READ THE DIRECTIONS FOR USE FIRST.

2. IN CASE OF ANY DOUBT, CONTACT YOUR DEALER.

Dear Sir, Madam,

Congratulations on the purchase of your air conditioner. In addition to air cooling, this air conditioner has three other functions: air dehumidification, air circulation and air filtration.

The mobile air conditioner is easy to operate and move. You have acquired a high quality product that will provide you with many years of pleasure, on condition that you use it responsibly. Reading these instructions for use before operating your air conditioner will optimise its life span.

We wish you coolness and comfort with your air conditioner.

Yours sincerely,

PVG International B.V.

Customer service department

## A SAFETY INSTRUCTIONS

Install the device only when it complies with local regulations, by-laws and standards. The unit is only suitable for use in dry locations, indoors. Check the mains voltage and frequency. This unit is only suitable for earthed sockets, connection voltage 220-240 V. / 50 Hz.



### IMPORTANT

The device **MUST** always have an earthed connection. If the power supply is not earthed, you may not connect the unit. The plug must always be easily accessible when the unit is connected. Read these instructions carefully and follow the instructions.

Before connecting the unit, check the following:

- The voltage supply must correspond with the mains voltage stated on the rating label.
- The socket and power supply must be suitable for the current stated on the rating label.
- The plug on the cable of the device must fit into the wall socket.
- The device must be placed on a flat and stable surface.

The electricity supply to the device must be checked by a recognised professional if you have any doubts regarding the compatibility.

- This device is manufactured according to CE safety standards. Nevertheless, you must take care, as with any other electrical device.
- Do not cover the air inlet and outlet grill.
- Empty the water reservoir before moving the unit.
- Never allow the device to come into contact with chemicals.
- Never spray the unit with or submerge in water
- Do not insert objects into the openings of the unit.
- Always remove the plug from the electric power supply before cleaning or replacing the unit or components of the unit.
- Never use an extension cable to connect the device to the electric power supply. If there is no suitable, earthed wall socket available, have one installed by a recognised electrician.
- For safety reasons take care when children are in the surrounding of the device, as with any other electrical device.
- Have any repairs only carried out by a recognised service engineer or your supplier. Follow the instructions for use and maintenance as indicated in the user manual of this device.
- Always remove the plug of the unit from the wall socket when it is not in use.
- A damaged power cord or plug must always be replaced by a recognised electrician or your supplier.



### ATTENTION!

- Never use the device with a damaged power cord, plug, cabinet or control panel. Never trap the power cord or allow it to come into contact with sharp edges.
- Never seal the room - where this device will be used - completely airtight. This will prevent under pressure in this room. Under pressure can disrupt the safe operation of geysers, ventilation systems, ovens, etc.
- Failing to follow the instructions may lead to nullification of the guarantee on this device.

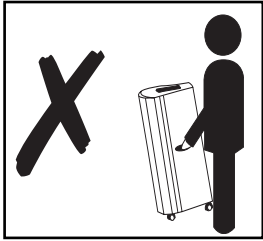

### WARNING

Don't lift, or move by pushing, the air conditioner at the back side, but always at the front side (see pictures).



## B INSTALLATION



### WARNING

Before using the air conditioner it should be left in an upright position for at least 2 hours.

This unit is portable and can easily be moved from one room to another. In doing so keep this in mind:

- 1 Ensure that the unit is positioned upright and on a level surface.
- 2 Place the loose filters in the filter holder.
  - Take the filter holder out of the air conditioner
  - Open the filter holder and place the active carbon filter (black) and 3M™ Filtrete™ filter (white) in the filter holder.
  - Place the filter fixing component back in the holder.
  - Place the filter holder back in the air conditioner.
- 3 Do not operate the unit inside the bathroom, shower, or in any other very humid environment.
- 4 Please keep a distance of 50 cm between the unit and the wall or other objects to ensure proper air circulation.
- 5 Connect the hose 11 to the unit by turning it clockwise (at least 5 turns).
- 6 Connect the hose 11 to the slidebar connector 16 as far as possible.

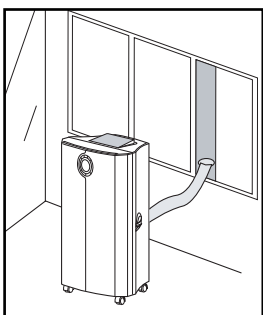
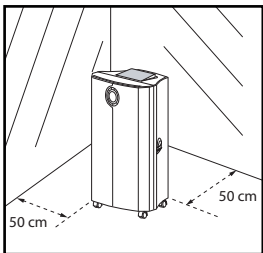

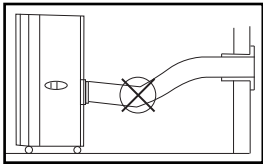
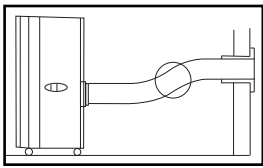
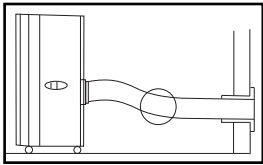

- 7** Fit the telescopic slide bar **17** to the window and adjust the length. Put the slidebar connector **16** in the opening in the telescopic slide bar. Close the window or door as much as possible to prevent outside air entering the room. Ensure that the slidebar connector **16** has a free flow outside.



#### IMPORTANT







The flexible exhaust hose can be extended from 500 to 1500 mm for mounting. This length has been designed especially according to the specifications of the air conditioner. Do not use an extension or exchange for a different hose as that may lead to malfunctioning. The exhaust air must flow freely, any blockage can lead to overheating of the air conditioner. Take care to prevent any sharp bow or bend in the exhaust (see pictures).

## C OPERATION



### 1. CONNECTING TO THE MAIN

Insert the plug in the wall socket. Then press  to switch the unit on or off. A buzzer will beep, and the LCD will display 12:00 o'clock as default.

### 2. SETTING THE CLOCK

- 1** Press the  push button for 3 seconds to set the clock. The 2 left digits of the 4 digits on the LCD-display will flash.
- 2** Press  or  to adjust the hour.
- 3** Press  momentarily, the 2 right digits of the 4 digits will flash.
- 4** Press  or  to adjust the minutes of the clock.
- 5** Press the  push button for 3 seconds again to activate the clock.

### 3. TEMPERATURE SETTING UP/DOWN

If you want to change the set temperature press  or  to set the temperature. The 2 digit display will indicate the set temperature.



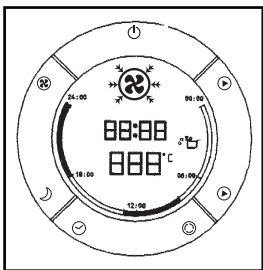

#### NOTE

Reaching the set temperature is up to surrounding room conditions.





#### 4. MODE SWITCH

Push the  button successively until the icon representing the desired mode is appearing (=> Cool => Fan => Cool => etc).

On the LCD-display you will see:      Cooling   
Fan only 

Each time the unit starts, it starts operating in coolmode with a set temperature of 22°C. The fan speed will be selected automatically.

#### 5. FAN SPEED SETTING

If you prefer a constant fan speed instead of the auto fan speed, push the  push button successively; the fan icon  on the LCD-display will rotate accordingly.

- Fast                            - for the turbo speed
- Normal                        - for the medium speed
- Slow                            - for the slow speed
- Alternating                  - for the auto fan speed (In the cooling mode only!)

#### 6. TIMER SETTING

The timer can be set in the following configurations:

##### ON

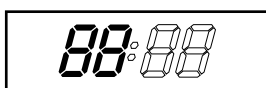

Programming the timer for ON - when the unit is OFF.



- 1 Press the  push button; the 2 left digits of the 4 digits on the LCD display are flashing.

- 2 Press  or  to adjust the hour.

- 3 Press the  push button again, the 2 right digits of the 4 digits are flashing.

- 4 Press  or  to adjust the minutes of the clock in intervals of 5 minutes.  
The timer is set. After 10 seconds the time display returns.

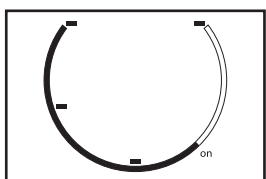

The circular time scale will be on between the ON programmed times until 24:00. The flashing bar on the time scale indicates the real time and moving a phase every 30 minutes ahead until it reaches the ON timer time, then the black segments in the circular time scale will disappear.

## OFF

Programming the timer for OFF - when the unit is running.



- 1 Press the ☺ push button; the 2 left digits of the 4 digits on the LCD display are flashing.
- 2 Press ▲ or ▼ to adjust the hour.
- 3 Press the ☺ push button again, the 2 right digits of the 4 digits are flashing.
- 4 Press ▲ or ▼ to adjust the minutes of the clock in intervals of 5 minutes. The timer is set. After 10 seconds the time display returns.

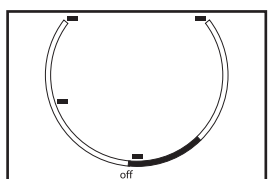

The circular time scale will be on between the present time to the OFF programmed time. The flashing bar on the time scale indicates the real time and moving a phase every 30 minutes ahead until it reaches the OFF timer time, then the black segments in the circular time scale will disappear.

## Repeat OFF & ON

Programming the timer for repeat OFF & ON - when the unit is running.



- 1 Press the ☺ push button; the 2 left digits of the 4 digits on the LCD display are flashing.
- 2 Press ▲ or ▼ to adjust the hour.
- 3 Press the ☺ push button again, the 2 right digits of the 4 digits are flashing.
- 4 Press ▲ or ▼ to adjust the minutes of the clock in intervals of 5 minutes. The timer is set. After 10 seconds the time display returns.
- 5 Repeat the above procedure while the digits are still flashing for setting the ON.

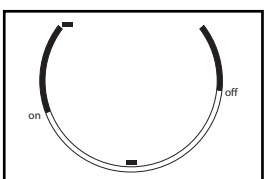

The circular time scale will be on between the 00:00 time to the timer time off, and from the time on till 24:00. The flashing bar on the time scale indicates the real time and moving a phase every 30 minutes ahead. The unit will operate according to the timer setting daily.

## Repeat ON & OFF

Programming the timer for repeat ON & OFF - when the unit is not running.



- 1 Press the ☺ push button; the 2 left digits of the 4 digits on the LCD display are flashing.

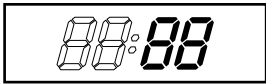

- 2 Press ▲ or ▼ to adjust the hour.
- 3 Press the ☺ push button again, the 2 right digits of the 4 digits are flashing.
- 4 Press ▲ or ▼ to adjust the minutes of the clock in intervals of 5 minutes. The timer is set. After 10 seconds the time display returns.
- 5 Repeat the above procedure while the digits are still flashing for setting the OFF.

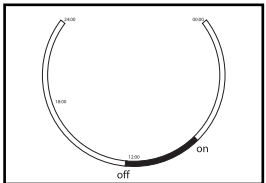

The circular time scale will be OFF between the 00:00 time to the timer time ON, and from the time OFF until 24:00. The flashing bar on the time scale indicates the real time and moving a phase every 30 minutes ahead. The unit will operate according to the timer setting daily.

After a power failure (e.g. after plug out of the wall socket) you have to program the timer setting again.

### 7. CANCELLING THE TIMER FUNCTION

In order to cancel the timer programming press the ☺ push button momentarily, then it will return to the time display. The daily mode will be cancelled as well. The black segments in the circular time scale will disappear.

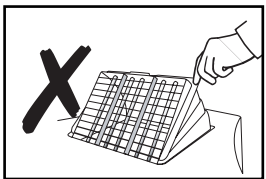

### 8. AIRFLOW

Direct the airflow by adjusting the grill on top of the air conditioner. Move the grill, by pushing or pulling, in the middle (see illustration). This to avoid a false position of the grill. Adjusting the airflow is as well possible by moving the direction of the vertical louvers.

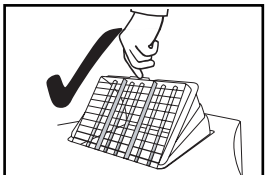

### 9. SLEEP MODE FUNCTION

The sleep mode function adjusts the set temperature of the unit to the thermal needs of the body falling asleep as follow:

- In the COOL or AUTO COOL mode  
The set temperature will increase 1°C after 1 hour and a further 1°C after 2 hours.
- No FAN mode under SLEEP mode operation
- Default fan speed: LOW

- 1 Press the ☺ push button to operate the sleep mode.
- 2 Press the ☺ push button again in order to cancel the sleep mode.

## 10. DEHUMIDIFICATION

If the unit will be used mainly as dehumidifier, do not connect the exhaust hose and let the warm air return in the room. Continuous drainage is then necessary and more efficient.

**For continuous drainage:**

- 1 Switch off the unit and remove the plug from the mains
- 2 Remove the water stopper and rubber plug ⑩.
- 3 Connect a drain tube (ø 20 mm inner dimension) onto the water outlet and extend with extra water tube if needed.
- 4 Place the other end in a normal drain. Make sure that the tube is free from twists and bends. The tube must decline over its entire length.

## D AIR FILTER

This air-conditioner is equipped with a 3 layer filter to clean the circulated room air.

- a. Screen filter; to remove bigger dust particles.
- b. 3M™ Filtrete™ filter; to remove unhealthy particles from the air such as pollen, bacteria, animal dander and dust.
- c. Active carbon filter; to remove odours.



### NOTE!

The active carbon filter and the 3M™ Filtrete™ filter are delivered in a plastic packaging. Don't forget to install these filters. These filters take away unhealthy particles out of the room environment.

The filter frame on the backside of the unit can be opened. The active carbon filter and 3M™ Filtrete™ filter can be installed or removed. The screen filter is part of the filter frame (see illustration).

- a. The screen filter has to be cleaned regularly with a vacuum cleaner to avoid blocking of the air flow.

- b. The positive/negative electrostatically charged 3M™ Filtrete™ filter is recommended to be changed every 3 months. Unusual dirt, construction work, pets, the presence of smoke and running the air-conditioning unit continuously can shorten the life time of the 3M™ Filtrete™ filter.

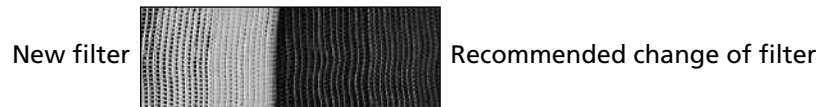

- c. The active carbon filter can be cleaned with a vacuum cleaner when dusty but has to be changed at the same time as the 3M™ Filtrete™ filter.

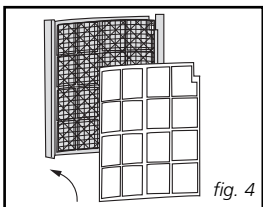
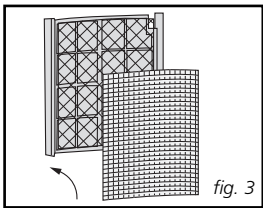
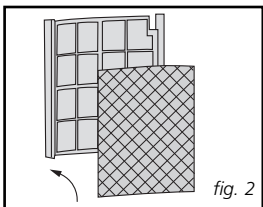
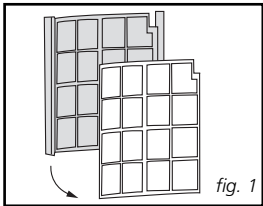

#### Filter installation:

- 1 Slide out the filter frame from the unit.
- 2 Separate the filter fixer from the filter frame (see fig. 1).
- 3 Remove the active carbon filter and the 3M™ Filtrete™ filter from its plastic bag.
- 4 Insert the active carbon filter into the filter frame (see fig. 2).
- 5 Insert the 3M™ Filtrete™ filter into the filter frame (see fig. 3).
- 6 Fix the filter by reassembling the fixer into the filter frame (see fig. 4).



#### NOTE!

- Remove the 3M™ Filtrete™ filter and active carbon filter before seasonal storage and install new filters at the beginning of the new season. The old filters can be disposed in the 'Non-biological garbage container'.
- Replacement filter packages are available at your dealer.
- To run the unit without active carbon filter and/or 3M™ Filtrete™ filter does not bring any harm to the air conditioner. In that case odours and unhealthy dust are not removed from the circulated air.

## E EMPTY INTERNAL WATER CONTAINER

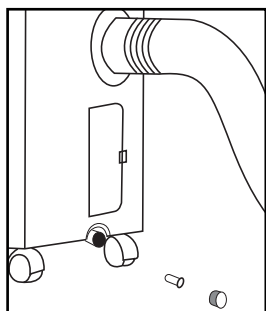
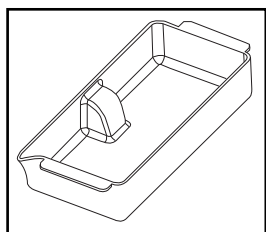
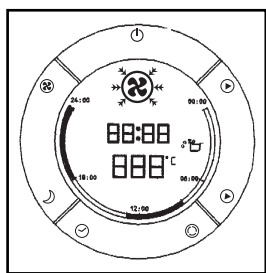

Under extreme (humidity) circumstances it may be necessary to empty the internal water container. When the internal water container is full the backlight on the LCD-display will be flashing. The unit will switch off automatically. To empty the water container do the following:

- 1 Switch off the unit and remove the plug from the wall socket.
- 2 Do not move the unit. Doing this can result in water leakage, damaging your floor or carpet.
- 3 Place the water container ⑤ on the floor underneath the permanent drainage point ⑩.
- 4 Remove the water stopper ⑩ and rubber plug from the drain and let the water run out. The water container has to be emptied several times before all water will be drained (ca. 1,5 ltrs).
- 5 Replace the rubber plug and water stopper ⑩, put the plug into the wall socket, and switch the unit on. The warning signal should be off.



### NOTE!

When the air conditioner is in use, under normal circumstances the condensed water will be discharged through the hot air outlet-hose ⑪.

## F REMOTE CONTROL

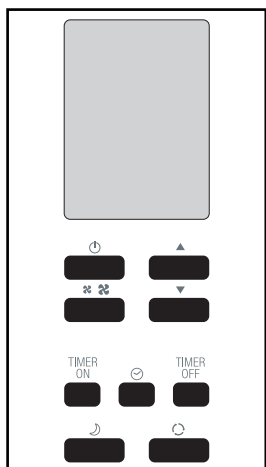

The unit responds to all signals that are sent by the remote control ⑮. There will be a beep sound from the unit after receiving the signal. The operation of the unit (see chapter C) by remote control, is almost identical to the operation by the circular control panel.

The only exception is the clock function.

Instead of the common ☺ push button for setting the actual time and for programming the timer, there are 3 push buttons on the remote control as follows:

- ☺ - for setting the actual time
- TIMER ON - for programming the time for the unit ON
- TIMER OFF - for programming the time for the unit OFF

## G CLEANING



### WARNING!

First of all switch off the unit and pull the plug out of the wall socket.

Clean the housing with a soft, damp cloth. Never use aggressive chemicals, petrol, detergents or other cleansing solutions. Clean the screen filter regularly with a vacuum cleaner. See also chapter D "Air filter".



### NOTE!

Never use the air conditioner without the screen filter.

## H STORAGE

- 1 Empty the internal water container (refer to Chapter E).
- 2 Clean the screen filter (refer to Chapter G). Remove 3M™ Filtrete™ filter and Active carbon filter.
  - Remove the 3M™ Filtrete™ filter and Active carbon filter before seasonal storage and install new filters at the beginning of the new season. The old filters can be disposed in the 'Non-biological garbage container'.
  - Replacement filter packages are available at your dealer.
- 3 Put the unit in air circulation mode for a few hours to ensure that the inside becomes completely dry.
- 4 Store the cable as shown. Protect the unit against dust and store in a dry place, not accessible to children.

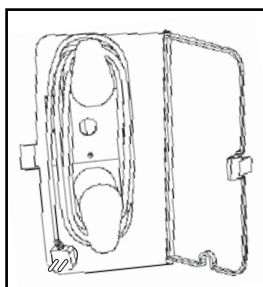

## I TROUBLE SHOOTING

Problem	Cause	Solution
The unit does not function.	No power supply.	Connect to a functioning outlet and switch on.
	Is the LCD light flashing.	Empty the internal water container (refer to Chapter E).
	Timer function is active.	De-activate Timer function (refer to Chapter C).
	Internal watertank is full.	Empty internal watertank (refer to Chapter E).
The unit does not seem to perform.	In direct sunlight.	Close curtains.
	Windows or doors open, many people or heat sources in room.	Close doors and windows, or place an extra air conditioner.
	Dirty filter.	Clean or replace filter (refer to Chapter D).
	Air inlet or air outlet blocked.	Remove blockage.
	Room temperature lower than selected value.	Change temperature selection.
The unit is noisy.	Unit stands uneven.	Place on even surface (less vibrations).
The compressor does not work.	Overheat protection probably activated.	Wait 3 minutes until the temperature has decreased, and turn on the unit again.
Remote control does not function.	Distance too big.	Make sure the remote control is correctly aimed at the control panel.
	Remote control signal not detected by control panel.	
	Batteries empty.	Replace the batteries.

Never try to repair or dismantle the air conditioner yourself. Incompetent repairs result in loss of warranty and can endanger the user.

## J GUARANTEE CONDITIONS

The air conditioner is supplied with a 24-month guarantee, commencing on the date of purchase. All material and manufacturing defects will be repaired or replaced free of charge within this period. The following rules apply:

1. We expressly refuse all further damage claims, including claims for collateral damage.
2. Repairs to or replacement of components within the guarantee period will not result in an extension of the guarantee.
3. The guarantee is invalidated if any modifications have been made, non genuine parts are fitted or repairs are carried out by third parties.

4. Components subject to normal wear, such as the filter, are not covered by the guarantee.
5. The guarantee is valid only when you present the original, dated purchase invoice and if no modifications have been made.
6. The guarantee is invalid for damage caused by neglect or by actions that deviate from those in this instruction booklet.
7. Transportation costs and the risks involved during the transportation of the air conditioner or air conditioner components shall always be for the account of the purchaser.

To prevent unnecessary expense, we recommend that you always first carefully consult the instructions for use. Take the air conditioner to your dealer for repairs if these instructions do not provide a solution.

## K TECHNICAL DATA

To be used as indication, subject to modifications

Model		P 622	P 629	P 639
Cooling capacity*	kW	2.2	2.9	3.9
EER*		2.8	2.6	3.0
Power consumption	kW	0.8	1.1	1.3
Current	A	3.9	5.0	6.0
Mains	V/Hz/PH	220 - 240 / 50 / 1		
Air delivery max.	m <sup>3</sup> /h	450	490	530
Dehumidification max.**	L/24h	20	26	36
For rooms up to	m <sup>3</sup>	75	90	120
Compressor model		Rotary		
Fan speeds		3 (2+1 turbo)		
Thermostatic range	°C	18 - 32		
Noise level	dB	49 / 60		
Protection class		IP 21		
Refrigerant charge	type/gr	R407C / 480	R407C / 580	R407C / 720
Dimensions (w x h x d)	mm	540 x 800 x 480		
Net weight	Kg	32	34	39
Fuse rating		F2A 250V		

\* conform EN 14511.

\*\* moisture removal at 32°C, 80% RH.

Waste electrical products should not be disposed with household waste. Please recycle where facilities exist. Check with your local authority or retailer for recycling advice.



## COMPONENTI PRINCIPALI

- ❶ Pannello di controllo
- ❷ Uscita aria
- ❸ Maniglia di trasporto
- ❹ Ruote piroettanti
- ❺ Serbatoio acqua
- ❻ Filtro aria
- ❼ Presa aria
- ❽ Scarico dell'aria
- ❾ Vano portacavo
- ❿ Tappo acqua / punto di drenaggio
- ⓫ Tubo
- ⓬ Raccordo per tubo (optional)
- ⓭ Adattatore per tubo (optional)
- ⓮ Coperchi per l'adattatore del tubo (optional)
- ⓯ Telecomando
- ⓰ Attacco del bocchettone per finestra (optional)
- ⓱ Bocchettone telescopico per finestra

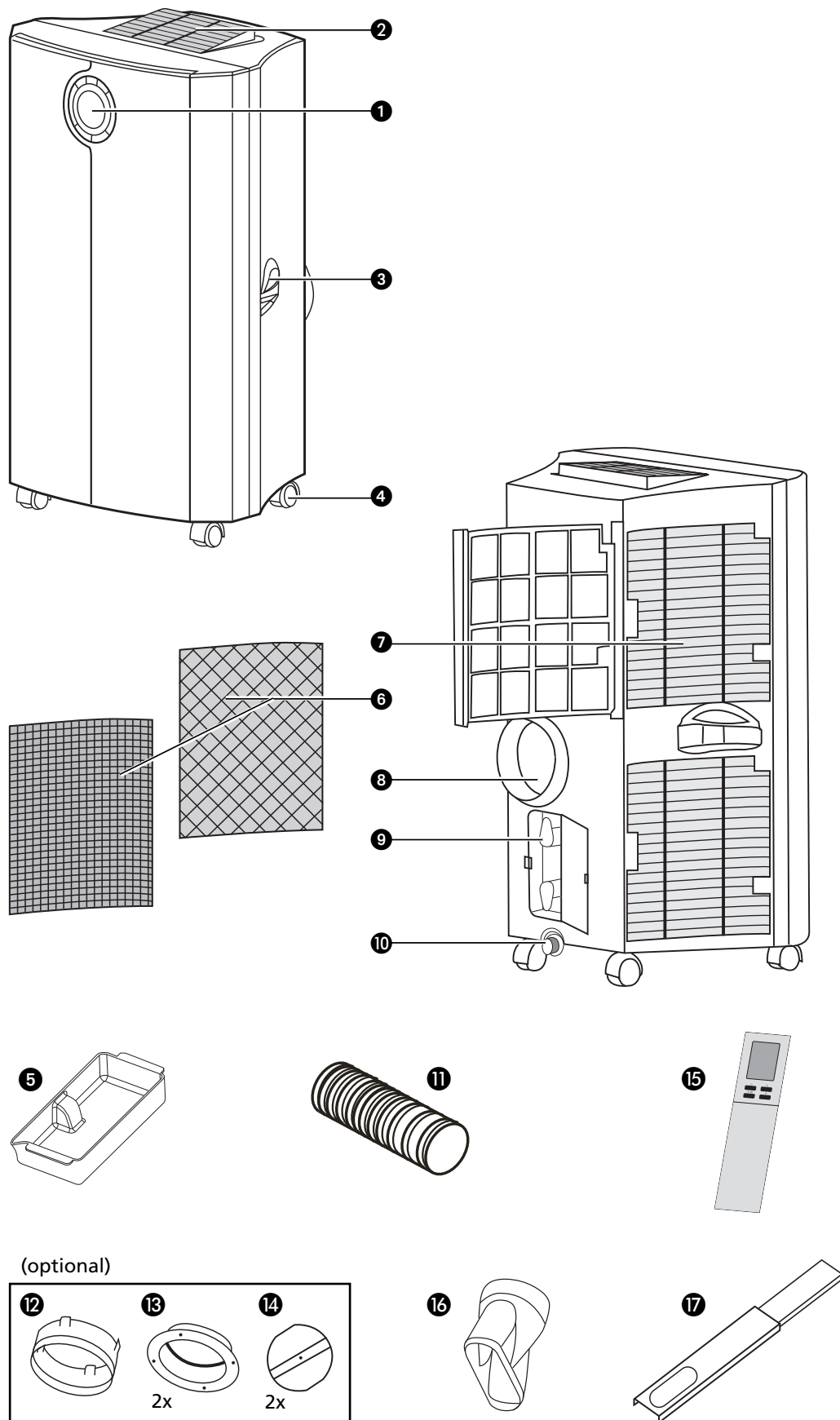

1. LEGGERE DAPPRIMA LE ISTRUZIONI D'USO.

2. IN CASO DI DUBBIO, RIVOLGERSI AL RIVENDITORE.

Gentile Signore, Signora,

Congratulazioni per l'acquisto del condizionatore d'aria, Zibro. Oltre al raffreddamento dell'aria, il condizionatore offre due funzioni supplementari, ovvero la deumidificazione e la circolazione dell'aria. Il condizionatore portatile è estremamente facile da usare e da spostare. Lei ha acquistato un prodotto di qualità, che Le offrirà molti anni di comfort, a condizione che venga usato in modo responsabile. Per una durata ottimale del condizionatore d'aria, La invitiamo a leggere le istruzioni d'uso.

Le auguriamo molta freschezza e comfort con il Suo Zibro.

Cordiali saluti,

PVG International B.V.

Reparto Assistenza Clienti

## A ISTRUZIONI PER LA SICUREZZA

L'impianto deve essere completamente rispondente alle prescrizioni, disposizioni e norme localmente vigenti. L'apparecchio è indicato solo per l'utilizzo negli interni ed in luoghi non umidi. Verificare la rispondenza della tensione di alimentazione. L'apparecchio deve essere collegato solo ad una presa di corrente equipaggiata con messa a terra ed erogante una tensione di allacciamento pari a 220-240 V./ 50 Hz.



### IMPORTANTE

L'apparecchio DEVE essere collegato ad un impianto elettrico dotato di messa a terra. Se tale tipo di collegamento non è disponibile, è vietato collegare l'apparecchio alla rete di alimentazione. E' inoltre opportuno assicurare un agevole accesso alla spina elettrica. Si consiglia di leggere accuratamente le presenti istruzioni e di attenersi alle indicazioni fornite;

Prima di procedere al collegamento dell'apparecchio alla rete elettrica controllare la rispondenza dei seguenti punti:

- la tensione di allacciamento dell'impianto elettrico corrisponde a quella indicata nella targhetta dell'apparecchio;
- la presa di corrente e la rete elettrica sono idonee all'utilizzo dell'apparecchio;
- la spina del cordone elettrico è adatta alla presa di corrente;
- L'apparecchio è collocato su una superficie piana e stabile.

Nell'eventualità di dubbi sull'efficienza o rispondenza di uno dei componenti, si consiglia di chiedere l'intervento di un installatore qualificato per fare effettuare le verifiche del caso.

- Questo apparecchio è stato prodotto in conformità alla normativa CE sulla sicurezza. Ciò nonostante è necessaria la massima cautela nell'uso, come è d'obbligo per tutte le apparecchiature elettriche
- Le griglie di ingresso e uscita dell'aria non vanno mai coperte.
- Svuotare il serbatoio dell'acqua prima di spostare l'apparecchio.
- Evitare il contatto fra l'apparecchio e le sostanze chimiche.
- L'apparecchio va tenuto al riparo dall'acqua, evitare gli spruzzi e non immergerlo in acqua.
- Non introdurre nessun oggetto nelle aperture o nelle fessure dell'apparecchio.
- Prima di interventi di pulizia o sostituzione di parti dell'apparecchio o delle sue componenti è sempre necessario staccare la spina elettrica dalla presa di corrente.
- L'allacciamento dell'apparecchio all'impianto elettrico NON deve essere effettuato in nessun caso mediante cavi di prolunga. Se non è disponibile una presa di corrente dotata di messa a terra, fare installare una presa a norma da un impiantista qualificato.
- Per motivi di sicurezza, si consiglia di rimanere sempre vigili e di usare la massima prudenza in presenza di bambini nelle vicinanze dell'apparecchio. Ciò vale per qualsiasi apparecchiatura elettrica.
- Eventuali interventi di riparazione vanno sempre effettuati da un installatore

manutentore qualificato o dal fornitore dell'apparecchio. Rispettare le istruzioni di manutenzione.

- Quando l'apparecchio è posto fuori servizio o si tiene inutilizzato, staccare sempre la spina dalla presa di corrente.
- La sostituzione di un cordone elettrico danneggiato è un intervento riservato a persone qualificate o al centro di assistenza.

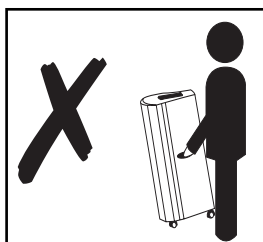

#### ATTENZIONE!



- Non usare mai l'apparecchio se il cordone elettrico o la spina sono danneggiati. Il cordone non deve essere schiacciato e evitare che entri a contatto con oggetti taglienti o acuminati.
- Il vano/locale in cui si utilizza l'apparecchio non va mai chiuso ermeticamente per evitare che si crei una depressione all'interno del vano. Il fenomeno può infatti pregiudicare e sregolare il funzionamento di altri apparecchi quali bruciatori a gas, cappe aspiranti, forni, ecc.
- La mancata osservanza delle istruzioni può causare la perdita della garanzia concessa sull'apparecchio.

#### AVVERTENZA



Per spostare il climatizzatore non sollevarlo o spingerlo dal lato posteriore: utilizzare sempre il lato anteriore per questo tipo di manovre (fare riferimento alla figura).

## B INSTALLAZIONE DEL CLIMATIZZATORE

#### AVVERTENZA



Prima di usare il climatizzatore, lasciarlo in posizione verticale per almeno due ore.

Questo climatizzatore è un apparecchio portatile che può essere spostato facilmente da una stanza all'altra. A questo proposito seguire le istruzioni qui di seguito illustrate:

- 1 L'apparecchio deve essere collocato in posizione verticale su una superficie perfettamente piana.
- 2 Inserire i filtri sfusi nel porta-filtri.
  - Estrarre il porta-filtri dal climatizzatore
  - Aprire il porta-filtri e inserire il filtro a carboni attivi (nero) e il filtro 3M™ Filtrete™ (bianco) nel porta-filtri.
  - Rimettere il fissatore dei filtri nel porta-filtri.
  - Rimettere il porta-filtri al suo posto.
- 3 Non utilizzare l'apparecchio nelle stanze molto umide dell'abitazione, per esempio in bagno o nel locale destinato alla doccia.

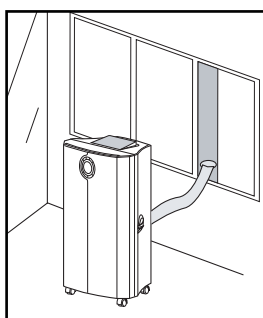
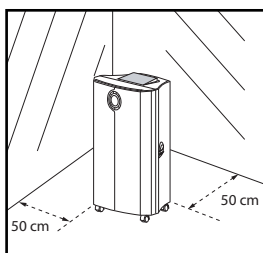

- 4 Per assicurare una sufficiente circolazione dell'aria intorno al climatizzatore, rispettare una distanza minima di 50 cm. fra l'apparecchio e le pareti o gli oggetti circostanti.
- 5 Collegare il tubo 11 all'apparecchio girandolo in senso orario (occorrono almeno 5 giri).
- 6 Introdurre il tubo 11 il più profondamente possibile nell'attacco del bocchettone per finestra 16.
- 7 Adattare il bocchettone per finestra telescopico 17 alla finestra e regolarne la lunghezza. Inserire l'attacco del bocchettone per finestre 16 nel foro del bocchettone telescopico. Tenere chiuse porte/ finestre il più possibile per evitare l'ingresso di aria nella stanza. Assicurarsi inoltre che il flusso di aria verso l'esterno che attraversa l'attacco del bocchettone non sia ostacolato 16.

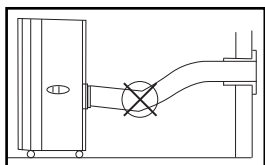
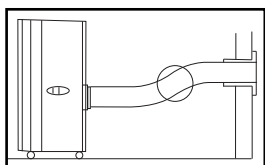
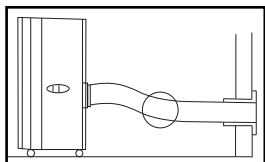

#### IMPORTANTE

Durante il montaggio è possibile allungare il tubo di scarico flessibile da 500 a 1500 mm. Questa lunghezza è stata appositamente ideata in base alle caratteristiche specifiche del climatizzatore. Non usare prolunghe o tubi di ricambio diversi per evitare un malfunzionamento. L'aria di scarico deve fuoriuscire liberamente, un qualsiasi impedimento potrebbe provocare un surriscaldamento dell'apparecchio. Evitare di piegare o inarcare il tubo di scarico.



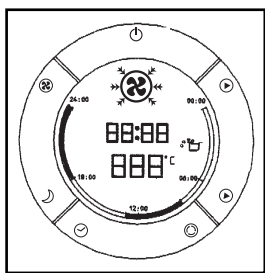



## C USO



### 1. ALLACCIAMENTO ALLA RETE DI ALIMENTAZIONE

Inserire la spina nella presa a muro. Successivamente premere  l'interruttore di accensione dell'apparecchio. A questo punto si percepisce un segnale acustico ed il display LCD visualizza le 12:00 come valore standard per l'orario.

### 2. IMPOSTAZIONE DELL'OROLOGIO

- 1 Premere il tasto  e mantenerlo premuto per tre secondi per effettuare l'impostazione dei valori orari. Le prima 2 cifre di sinistra del display LCD a 4 cifre lampeggiano.
- 2 Premere  o  per impostare l'indicazione dell'ora.
- 3 Premere  brevemente, le due cifre di destra del display a 4 cifre lampeggiano.
- 4 Premere  o  per impostare l'indicazione dei minuti dell'orologio.
- 5 Premere nuovamente il tasto  e tenerlo premuto per 3 secondi in modo da attivare l'orologio.

### 3. SETTAGGIO TEMPERATURA (AUMENTO/DIMINUZIONE)

Se desiderate cambiare il valore della temperatura premere ▲ o ▼ ed impostare il valore richiesto. Il display a 2 cifre visualizza il nuovo valore di settaggio.





#### OSSERVAZIONE

La temperatura programmata si raggiunge solo se le condizioni dell'aria nell'ambiente sono favorevoli.



### 4. TASTO DI CAMBIO MODALITÀ OPERATIVA

Premere il tasto Ⓞ (modalità) ripetutamente sino a quando non compare l'icona della modalità operativa desiderata (=> Raffreddamento => Ventilazione => Raffreddamento => ecc.).

Il display LCD visualizza:      Cooling  [Raffreddamento]  
Fan only  [Solo ventilazione]

Ogniquale volta che l'apparecchio entra in funzione, la modalità operativa di avvio è il raffreddamento ad una temperatura di 22°C. La velocità del ventilatore in tale condizione è selezionata automaticamente.

### 5. REGOLAZIONE DELLA VELOCITÀ DEL VENTILATORE

Se preferite una velocità di ventilazione costante anziché la velocità gestita automaticamente e quindi variabile, premere ripetutamente il tasto ; l'icona del ventilatore  visibile sul display LCD è adattata di conseguenza ed indica i seguenti valori:

- Veloce - per la velocità turbo
- Normale - per la velocità intermedia
- Lento - per la velocità lenta
- Alternata - per la velocità automatica  
(solo nella modalità di raffreddamento!)

### 6. PROGRAMMAZIONE DEL TIMER

Il timer può essere programmato secondo le seguenti configurazioni;

#### ON

Programmazione del timer per la condizione ON – ad apparecchio spento (OFF).

- 1 Premere il tasto ☺; le prime 2 cifre del display LCD a 4 cifre lampeggiano.
- 2 Premere ▲ o ▼ per impostare l'indicazione dell'ora.
- 3 Premere di nuovo il tasto ☺, le ultime due cifre del display a 4 cifre lampeggiano.
- 4 Premere ▲ o ▼ per impostare l'indicazione dei minuti con intervalli di 5 minuti. A questo punto la programmazione del timer è stata completata. Dopo dieci secondi il display ritorna a visualizzare la programmazione oraria.

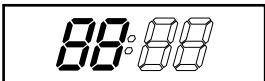

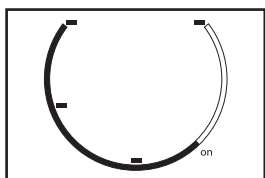

Il quadrante tondo con l'indicazione dell'orario è attivo durante le ore in cui è stato programmato il ciclo operativo "ON", fino alle 24:00. La barra lampeggiante sul quadrante orario indica il tempo reale e avanza ogni mezz'ora sino a raggiungere il valore programmato in cui il timer disattiva il sistema (OFF), dopo di che i segmenti scuri visualizzati nel quadrante circolare spariscono.

#### OFF

Programmazione del timer per la condizione OFF – con l'apparecchio in funzione.



1 Premere il tasto ☺; le prime 2 cifre del display LCD a 4 cifre lampeggiano.

2 Premere ▲ o ▼ per impostare l'indicazione dell'ora.



3 Premere di nuovo il tasto ☺, le due ultime cifre del display a 4 cifre lampeggiano.

4 Premere ▲ o ▼ per impostare l'indicazione dei minuti con intervalli di 5 minuti. A questo punto la programmazione del timer è stata completata. Dopo dieci secondi il display ritorna a visualizzare la programmazione oraria.

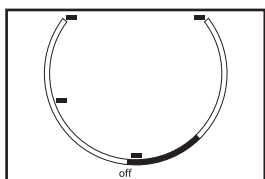

Il quadrante tondo con l'indicazione dell'orario è attivo durante l'orario attualmente in vigore fino al termine del ciclo operativo programmato (OFF). La barra lampeggiante sul quadrante orario indica l'orario effettivo e avanza ogni mezz'ora sino a raggiungere il valore orario della programmazione OFF, dopo di che i segmenti scuri visualizzati nel quadrante tondo spariscono.

#### Ripetizione OFF & ON

Programmazione del timer per ripetizione OFF & ON – con l'apparecchio acceso.

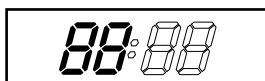

1 Premere il tasto ☺; le prime 2 cifre del display LCD a 4 cifre lampeggiano.

2 Premere ▲ o ▼ per impostare l'indicazione dell'ora.

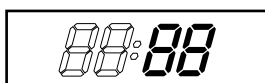

3 Premere di nuovo il tasto ☺, le due ultime cifre di destra del display a 4 cifre lampeggiano.

4 Premere ▲ o ▼ per impostare l'indicazione dei minuti con intervalli di 5 minuti. Dopo dieci secondi il display ritorna a visualizzare la programmazione oraria.

5 Ripetere la procedura summenzionata mentre le cifre si illuminano ad intermittenza per impostare l'orario 'ON'.

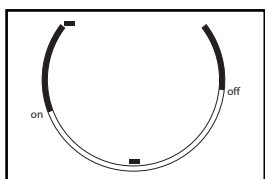

Il quadrante tondo con l'indicazione dell'orario è attivo fra le ore 00:00 e l'orario di OFF (spegnimento) del timer e dall'inizio dell'orario "ON" sino alle 24.00 ore. La barra lampeggiante sul quadrante orario indica il tempo reale e avanza di un incremento ogni mezz'ora. L'apparecchio funzionerà giornalmente secondo la programmazione del timer.

## Ripetizione ON & OFF

Programmazione del timer per ripetizione ON & OFF – ad apparecchio spento.



- 1 Premere il tasto ☺; le prime 2 cifre del display LCD a 4 cifre lampeggiano.
- 2 Premere ▲ o ▼ per impostare l'indicazione dell'ora.
- 3 Premere di nuovo il tasto ☺, le due cifre di destra del display a 4 cifre lampeggiano
- 4 Premere ▲ o ▼ per impostare l'indicazione dei minuti con intervalli di 5 minuti. Dopo dieci secondi il display ritorna a visualizzare la programmazione oraria.
- 5 Ripetere la procedura summenzionata mentre le cifre si illuminano ad intermittenza per impostare l'orario 'OFF'.

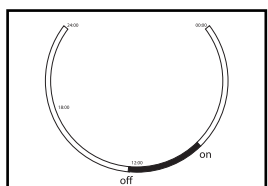

Il quadrante tondo con l'indicazione dell'orario è disattivato (OFF) fra le ore 00:00 e l'orario ON del timer, e dall'orario OFF sino alle ore 24.00. La barra lampeggiante sul quadrante orario indica il tempo reale e avanza ogni mezz'ora di un incremento. L'apparecchio funzionerà giornalmente secondo la programmazione del timer.

Dopo un'interruzione dell'alimentazione (per esempio se è stata staccata la spina dalla presa a muro) occorre riprogrammare le funzioni del timer.

## 7. DISATTIVAZIONE DELLE FUNZIONI DEL TIMER

Per disattivare il timer premere leggermente il tasto ☺, il display visualizza di nuovo l'orario. Il programma di funzionamento giornaliero verrà cancellato. I segmenti scuri nel quadrante tondo dell'orario spariscono.

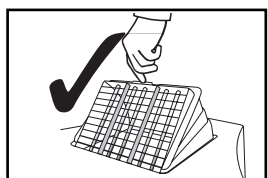
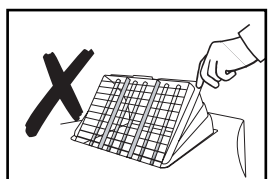



## 8. FLUSSO DI ARIA

La direzione in cui si muove il flusso dell'aria si modifica regolando la posizione della griglia sulla sommità del climatizzatore. Per orientare la griglia spingere o tirare nella parte centrale (come esposto nell'illustrazione). Ciò eviterà di posizionare la griglia in modo errato. La regolazione del flusso si effettua anche modificando l'orientamento delle alette verticali.

## 9. MODALITÀ SONNO

Se viene impostata la modalità sonno, la temperatura predisposta dell'apparecchio si adatta al fabbisogno termico corporeo della persona che si addormenta secondo i seguenti principi operativi:

- Nel modo COOL [raffreddamento] o AUTO COOL [raffreddamento automatico]. La temperatura programmata aumenta di 1° C dopo 1 ora e di un altro 1° C dopo 2 ore.
- Il ventilatore non è regolabile nella modalità SONNO
- Velocità standard del ventilatore: BASSA

- 1 Premere il tasto  per attivare la modalità sonno.
- 2 Per disattivare la modalità sonno ripremere il pulsante .

## 10. DEUMIDIFICAZIONE

Se utilizzate l'apparecchio principalmente come deumidificatore, non installare il tubo di scarico dell'aria ma lasciate che l'aria riscaldata dall'apparecchio sia immessa di nuovo nella stanza. Una sottrazione continua di umidità è una misura indispensabile che oltretutto aumenta l'efficienza del sistema.

### Per una deumidificazione costante:

- 1 Spegnere l'apparecchio e togliere la spina dalla presa
- 2 Togliere il tappo dell'acqua ed il coperchio di gomma .
- 3 Collegare un tubo di scarico (ø 20 mm dim. interna) al punto di drenaggio dell'acqua e allungare il collegamento, se necessario, utilizzando un tubo supplementare.
- 4 Inserire l'altra estremità del tubo in un qualsiasi punto di scarico dell'acqua dell'impianto idrico domestico. Assicurarsi che il tubo non sia contorto o schiacciato. Il tubo deve risultare in pendenza per tutta la sua lunghezza.

## D FILTRO ARIA

Il nostro climatizzatore è equipaggiato con un filtro a 3 strati onde depurare l'aria in circolazione nell'ambiente.

- a. Filtro a crivello; per la rimozione delle impurità più voluminose contenute nell'aria
- b. Filtro 3M™ Filtrete™; ha scopo di rimuovere particelle di aria nocive per la salute quali quelle che contengono polline, batteri, epiteli animali e polvere.
- c. Filtro al carbone attivo; serve a rimuovere gli odori.



### OSSERVAZIONE!

Il filtro al carbone attivo ed il filtro 3M™ Filtrete™ sono contenuti in un sacchetto di plastica a parte. Non dimenticare di installare questi filtri: hanno lo specifico compito di eliminare dall'ambiente particelle di sostanze nocive contenute nell'aria.

Il portafiltro sul retro dell'apparecchio può essere aperto. Il filtro al carbone attivo ed il filtro 3M™ Filtrete™ possono essere installati o rimossi. Il filtro a crivello è integrato nel portafiltro (vedi l'illustrazione).

- a. Il filtro a crivello richiede una pulitura ad intervalli regolari utilizzando un aspiratore, in modo da evitare intasamenti che ostacolerebbero la circolazione dell'aria.

- b. Il filtro 3M™ Filtrete™ a carica elettrostatica positiva/negativa deve essere sostituito preferibilmente ogni 3 mesi. Condizioni particolarmente gravose, quali sudiciume eccessivo, lavori edili, presenza di animali domestici, fumo e prolungati tempi di utilizzo del climatizzatore sono fattori che contribuiscono a ridurre la durata del filtro 3M™ Filtrete™.

Filtro nuovo

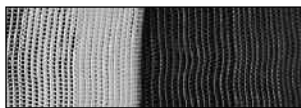

Sostituzione del filtro consigliata

- c. Il filtro al carbone attivo può essere pulito con un aspiratore se coperto di polvere, ma va sostituito in concomitanza con il filtro 3M™ Filtrete™.

### INSTALLAZIONE DEL FILTRO

- 1 Sfilare il portafiltro dall'apparecchio.
- 2 Staccare l'attacco del filtro dal portafiltro (vedi la fig. 1).
- 3 Estrarre il filtro al carbone attivo ed il filtro 3M™ Filtrete™ dal sacchetto di plastica.
- 4 Inserire il filtro al carbone attivo nel portafiltro (vedi la fig. 2).
- 5 Inserire il filtro 3M™ Filtrete™ nel portafiltro (vedi la fig. 3).
- 6 Fissare il filtro inserendo l'attacco del filtro nel portafiltro (vedi la fig. 4).

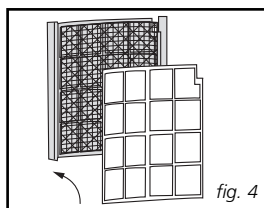
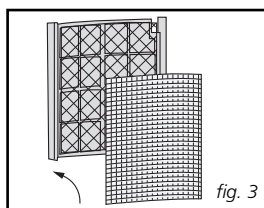
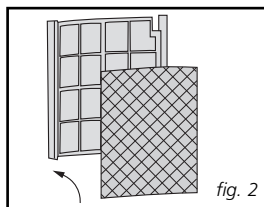
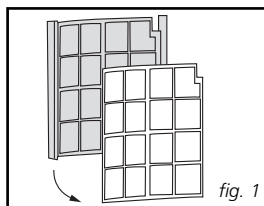

#### OSSERVAZIONE!

- Estrarre dall'apparecchio il filtro 3M™ Filtrete™ ed il filtro al carbone attivo prima del periodo di disattività stagionale dell'apparecchio. Installare dei nuovi filtri all'inizio del periodo di funzionamento. I vecchi filtri vanno scaricati in un contenitore non destinato alla raccolta dei rifiuti 'organici'.
- I kit dei filtri di ricambio sono disponibili in commercio.
- L'impiego senza il filtro al carbone attivo e/o il filtro 3M™ Filtrete™ non è dannoso per l'apparecchio. In questo caso gli odori e la polvere nociva non vengono rimossi dall'aria in circolazione.

## E SVUOTAMENTO DEL SERBATOIO INTERNO DELL'ACQUA

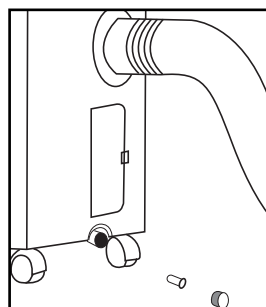
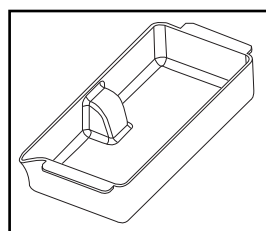
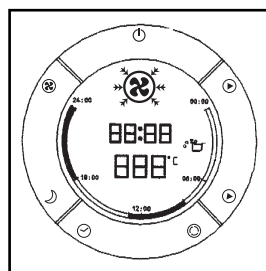

In condizioni di elevato tenore di umidità può essere necessario svuotare il serbatoio interno dell'acqua. Allorché il serbatoio interno dell'acqua è pieno, la retroilluminazione del display LCD lampeggia. L'apparecchio si spegne automaticamente. Per effettuare lo svuotamento procedere nel modo seguente:

- 1 Spegnere l'apparecchio e staccare la spina dalla presa a muro.
- 2 Non spostare l'apparecchio. Ogni movimento potrebbe risultare in una fuoriuscita di acqua che potrebbe danneggiare il pavimento o la moquette.
- 3 Piazzare il serbatoio dell'acqua ⑤ sul pavimento sotto il punto di drenaggio permanente (.).
- 4 Togliere il tappo dell'acqua ⑩ ed il coperchio di gomma dal foro e lasciar scorrere l'acqua all'esterno. Il serbatoio deve essere svuotato ripetutamente prima che tutta l'acqua sia stata eliminata (circa. 1,5 l).
- 5 Rimettere a posto il coperchio di gomma ed il tappo dell'acqua ⑩, inserire la spina nella presa a muro, ed accendere l'apparecchio. L'indicatore luminoso deve spegnersi.



### OSSERVAZIONE!

Se il climatizzatore è in funzione, in condizioni normali l'acqua della condensa viene scaricata attraverso il tubo di scarico dell'aria calda ⑪.

## F TELECOMANDO

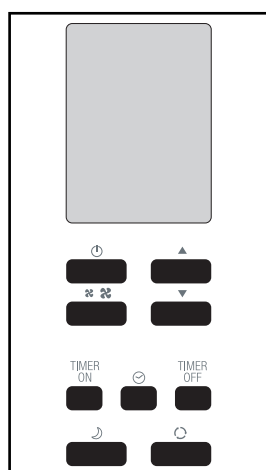

L'apparecchio reagisce a tutti i segnali inviati dal telecomando ⑮. L'apparecchio emette un segnale acustico al ricevimento del segnale del telecomando. Il funzionamento dell'apparecchio (vedi il capitolo C) mediante il telecomando, è quasi identico al funzionamento gestito mediante il pannello di controllo tondo.

L'unica eccezione è costituita dalle funzionalità della temporizzazione.

Anziché utilizzare il normale tasto ⌚ per l'impostazione dell'orario e per la programmazione del timer, si devono utilizzare i tre tasti sul telecomando le cui funzioni solo le seguenti:

- ⌚ (orologio) - per l'impostazione dell'orario attuale
- TIMER ON - per programmare la durata oraria del ciclo di attività dell'apparecchio (ON)
- TIMER OFF - per programmare la durata oraria del ciclo di spegnimento dell'apparecchio (OFF)

## G PULITURA



### ATTENZIONE!

Innanzitutto spegnere l'apparecchio e staccare la spina dalla presa a muro.

Pulire l'esterno con un panno soffice, inumidito. Non impiegare mai sostanze chimiche aggressive, benzina, detersivi o altre sostanze per la pulizia. Pulire il filtro a crivello ad intervalli regolari usando un aspiratore. Si veda anche il capitolo D "Filtro Aria".



### NOTA!

Non utilizzare mai il climatizzatore senza il filtro a crivello.

## H MESSA FUORI SERVIZIO

- 1 Svuotare il serbatoio interno dell'acqua (fare riferimento al Capitolo E).
- 2 Pulire il filtro a crivello (fare riferimento al Capitolo G). Estrarre dall'apparecchio il filtro 3M™ Filtrete™ ed il filtro al carbone attivo.
  - Estrarre dall'apparecchio il filtro 3M™ Filtrete™ ed il filtro al carbone attivo prima del periodo di disattività stagionale dell'apparecchio. Installare dei nuovi filtri all'inizio del periodo di funzionamento. I vecchi filtri vanno scaricati in un contenitore non destinato alla raccolta dei rifiuti 'organici'
  - I kit dei filtri di ricambio sono disponibili in commercio.
- 3 Mantenere l'apparecchio acceso, in modalità di ricircolo aria, per alcune ore, assicurando la perfetta eliminazione dell'umidità residua contenuta nel suo interno.
- 4 Sistemare il cavo come esposto. Proteggere l'apparecchio dalla polvere e custodirlo in luogo asciutto, fuori dalla portata dei bambini.

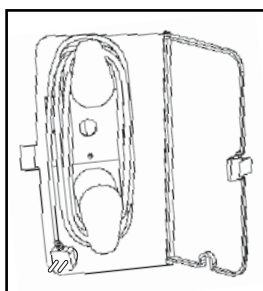

## I GUIDA ALLA RICERCA GUASTI

Guasto	Causa	Soluzione
L'apparecchio non funziona.	Senza alimentazione elettrica.	Collegarlo ad una presa funzionante ed accenderlo.
	L'indicatore LCD lampeggia?	Svuotare il serbatoio interno dell'acqua (fare riferimento al Capitolo E).
	La funzione di temporizzazione (Timer) è attiva.	Disattivare il timer (fare riferimento al Capitolo C).
	Il serbatoio interno è pieno.	Svuotare il serbatoio interno (fare riferimento al capitolo E)
L'apparecchio non sembra in grado di eseguire le sue funzioni.	Esposto alla luce diretta del sole.	Chiudere le tende.
	Finestre o porte aperte, sovraffollamento di persone, presenza di una fonte di calore nella stanza.	Chiudere le porte e/o le finestre o mettere in funzione un climatizzatore supplementare.
	Filtro sporco.	Pulirlo o sostituirlo.
	Presa o uscita dell'aria ostruita.	Rimuovere la causa dell'ostruzione.
	Temperatura ambiente inferiore al valore impostato.	Modificare il valore della temperatura selezionato.
L'apparecchio fa rumore.	Non si trova su una superficie piana.	Collocarlo su una superficie piana (minori vibrazioni).
Il compressore non funziona.	Probabilmente è attiva la funzione di protezione antisurriscaldamento.	Attendere 3 minuti, fino a quando la temperatura si è abbassata, e riaccendere l'apparecchio.
Il telecomando non reagisce.	Distanza eccessiva.	Controllare che il telecomando sia rivolto verso il pannello di comando.
	Il telecomando non viene visto dal pannello di controllo.	
	Batterie scariche.	Cambiare le batterie.

Non provare mai a riparare o smontare da soli il climatizzatore. Le riparazioni eseguite da persone incompetenti possono invalidare la garanzia e possono causare lesioni alla persona.

## J GARANZIA

Il condizionatore d'aria ha una garanzia di 24 mesi dalla data d'acquisto. Entro questo periodo vengono riparati gratuitamente tutti i difetti di fabbricazione o vizi del materiale. Qui di seguito sono riportate le condizioni della garanzia:

1. Rifiutiamo esplicitamente tutte le altre richieste di risarcimento, compresi danni derivanti.
2. La riparazione o la sostituzione di parti entro il termine di garanzia non comporta la proroga della garanzia stessa.

3. La garanzia non è valida qualora siano state apportate modifiche all'apparecchio, qualora siano state montate componenti non originali o qualora siano state effettuate riparazioni da terzi.
4. Nella garanzia non sono comprese le parti soggette a normale usura, quali il filtro.
5. La garanzia vale unicamente dietro presentazione della ricevuta d'acquisto originale datata e qualora l'apparecchio non sia stato modificato.
6. La garanzia non è valida in caso di danno sorto in seguito ad operazioni che non sono descritte in questo manuale o in seguito a negligenza.
7. Le spese di spedizione ed i rischi che la spedizione del apparecchio o delle parti comporta sono sempre a carico dell'acquirente.

Per prevenire costi inutili, si consiglia di consultare dapprima le istruzioni d'uso. Qualora nelle istruzioni non vi sia alcun suggerimento in merito, rivolgersi al rivenditore di fiducia per la riparazione del condizionatore d'aria.

## K DATI TECNICI

I valori riportati sono indicativi, dati soggetti a modifiche

Modello		P 622	P 629	P 639
Cap. di raffreddamento*	kW	2,2	2,9	3,9
EER*		2,8	2,6	3,0
Consumo energia	kW	0,8	1,1	1,3
Corrente nom.	A	3,9	5,0	6,0
Alimentazione	V/Hz/PH	220 - 240 / 50 / 1		
Flusso aria max.	m <sup>3</sup> /h	450	490	530
Deumidificazione max. **	L/24h	20	26	36
Ideale per ambienti fino a	m <sup>3</sup>	75	90	120
Compressore modello		rotativo		
Velocità ventola		3 (2+1 turbo)		
Termostato	°C	18 - 32		
Livello di rumore	dB	49 / 60		
Protezione unità		IP 21		
Refrigerante	tipo/gr	R407C / 480	R407C / 580	R407C / 720
Dimensioni (b x h x p)	mm	540 x 800 x 480		
Peso netto	kg	32	34	39
Amperaggio fusibile		F2A 250V		

\* conforme a EN14511

\*\* Tasso di umidità relativa pari al 80% ad una temperatura di 32°C



Gli elettrodomestici e gli apparecchi elettrici fuori uso non devono essere smaltiti come rifiuti domestici. Utilizzare gli appositi centri di consegna e riciclaggio, se disponibili. Rivolgersi alle autorità locali o ai punti di vendita per le informazioni del caso.

## BELANGRIJKE ONDERDELEN

- ① Bedieningspaneel
- ② Luchtuitlaat
- ③ Handgreep
- ④ Wielen
- ⑤ Waterreservoir
- ⑥ Luchtfilter
- ⑦ Luchtinlaat
- ⑧ Luchtafvoer
- ⑨ Kabelopslag
- ⑩ Waterstop / aftappunt
- ⑪ Slang
- ⑫ Slangaansluiting (optie)
- ⑬ Slangverloopstuk (optie)
- ⑭ Doppen voor slangverloopstuk (optie)
- ⑮ Afstandsbediening
- ⑯ Verbindingsstuk raamdoorvoer
- ⑰ Telescopische raamdoorvoer

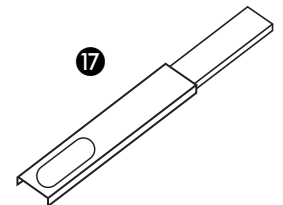
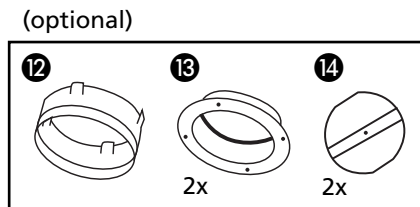
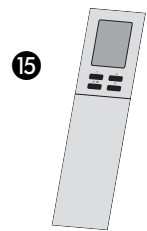
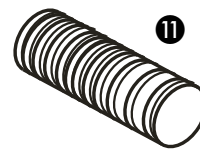
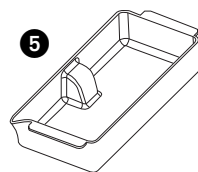
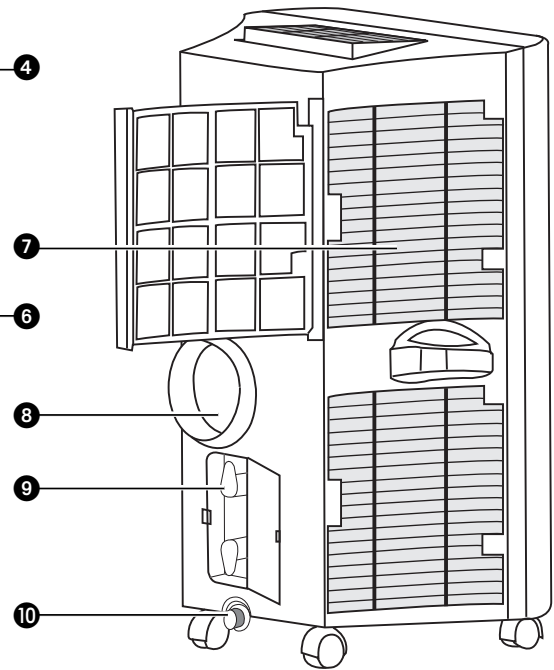
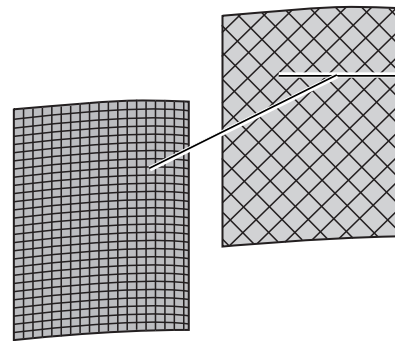
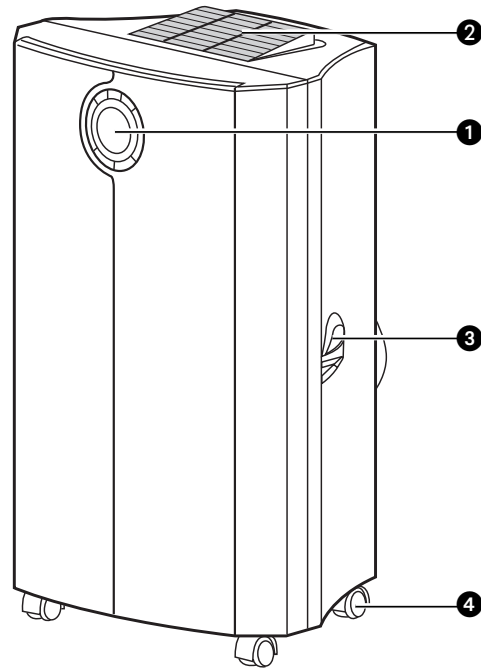

1. LEES EERST DE GEBRUIKSAANWIJZING.

2. RAADPLEEG BIJ TWIJFEL UW DEALER.

Geachte mevrouw, meneer,

Van harte gefeliciteerd met de aankoop van uw airconditioner. Naast het koelen van de lucht heeft deze airconditioner nog een drietal functies, namelijk luchtontvochtiging, -circulatie en luchtfiltratie. De verrijdbare airconditioner is uiterst gemakkelijk te bedienen en te verplaatsen. U heeft een kwaliteitsproduct aangeschaft waar u nog vele jaren plezier van zult hebben, mits u de airconditioner verantwoord gebruikt. Lees daarom eerst deze gebruiksaanwijzing voor een optimale levensduur van uw airconditioner.

Wij wensen u veel koelte en comfort met uw airconditioner.

Met vriendelijke groeten,

PVG International B.V.

Afdeling klantenservice

## A VEILIGHEIDSVOORSCHRIFTEN

De installatie moet volledig in overeenstemming zijn met de ter plaatse geldende voorschriften, bepalingen en normen. Het apparaat is uitsluitend geschikt voor gebruik, op droge plaatsen, binnenshuis. Controleer de netspanning. Dit apparaat is uitsluitend geschikt voor een geaard stopcontact, aansluitspanning 220-240 V./ 50 Hz.



### BELANGRIJK

Het apparaat MOET altijd geaard worden aangesloten. Als de stroomvoorziening niet geaard is, mag u het apparaat absoluut niet aansluiten. De stekker moet altijd makkelijk toegankelijk zijn als het apparaat is aangesloten. Lees deze gebruiksinstructie zorgvuldig en volg de aanwijzingen.

Controleer voor het aansluiten van het apparaat of:

- de aansluitspanning overeenkomt met die op het typeplaatje;
- stopcontact en stroomvoorziening geschikt zijn voor het apparaat;
- de stekker van het snoer in het stopcontact past;
- het apparaat op een stabiele en vlakke ondergrond staat.

Laat de elektrische installatie controleren door een erkend vakman als u er niet zeker van bent dat alles in orde is.

- Dit apparaat is volgens de CE veiligheidsnormen gefabriceerd. Toch dient u, zoals bij ieder elektrisch apparaat, voorzichtig te zijn.
- Het luchtinlaat- en uitblaasrooster nooit afdekken.
- Leeg het waterreservoir voordat u het apparaat verplaatst.
- Breng het apparaat nooit in contact met chemicaliën.
- Het apparaat nooit in contact brengen met water, met water besproeien of in water onderdompelen.
- Steek geen voorwerpen in de openingen van het apparaat.
- Haal altijd eerst de stekker uit het stopcontact voordat het apparaat of een onderdeel ervan moet worden schoongemaakt of vervangen.
- Sluit het apparaat NOOIT aan met behulp van een verlengsnoer. Is een geschikt geaard stopcontact niet voorhanden, laat dit dan installeren door een erkend elektricien.
- Wees uit veiligheidsoverwegingen altijd voorzichtig met kinderen in de buurt van dit apparaat, zoals met ieder elektrisch apparaat.
- Laat eventuele reparaties altijd uitvoeren door een erkend servicemonteur of uw leverancier. Volg de onderhoudsinstructies
- Haal altijd de stekker van het apparaat uit het stopcontact als het niet wordt gebruikt.
- Een beschadigd elektriciteits snoer alleen laten vervangen door de leverancier of een bevoegd persoon/servicepunt

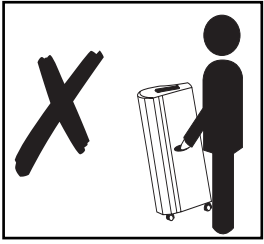

### LET OP!

- Gebruik het apparaat nooit met een beschadigd snoer of stekker. Klem het snoer nooit af en voorkom contact met scherpe kanten.
- De ruimte waarin dit apparaat wordt gebruikt nooit volledig luchtdicht afsluiten. Dit voorkomt onderdruk in deze ruimte. Onderdruk kan de veilige werking van geisers, afzuigkappen, ovens e.d. ontregelen.
- Niet volgen van de aanwijzingen kan leiden tot het vervallen van de garantie op het apparaat.



### WAARSCHUWING!

Til de airconditioner nooit aan de achterkant op en verplaats hem niet door er aan de achterkant tegen te duwen, maar til of verduw hem altijd aan de voorkant (zie afbeeldingen).

## B DE INSTALLATIE



### LET OP!

Vóór de ingebruikname van uw airconditioner moet deze minimaal 2 uur rechtop hebben gestaan.

De airconditioner is verplaatsbaar en kan gemakkelijk ergens anders worden geplaatst. Let daarbij op het volgende:

- 1 Zorg dat het apparaat rechtop en op een vlakke ondergrond staat.
- 2 Plaats de losse filters in de filterhouder.
  - Neem de filterhouder uit de airconditioner
  - Open de filterhouder en plaats vervolgens het actief koolfilter (zwart) en 3M™ Filtrete™ filter (wit) in de filterhouder.
  - Plaats filter fixeerder terug in de houder.
  - Plaats filterhouder terug.
- 3 Het apparaat niet in badkamer, douche of in een andere vochtige omgeving gebruiken.
- 4 Voor een goede luchtcirculatie tenminste 50 cm rondom het apparaat vrij houden.
- 5 Sluit de slang ① op het apparaat aan door hem met de klok mee te draaien (tenminste 5 slagen).
- 6 Steek de slang ① zover mogelijk in het verbindingsstuk raamdoorvoer ②.

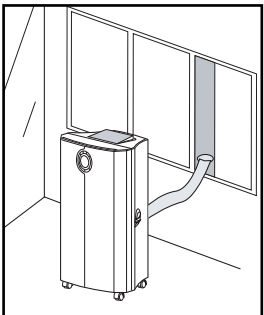
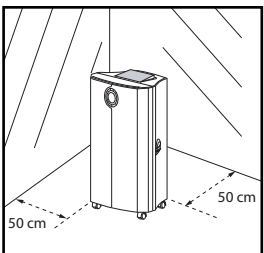

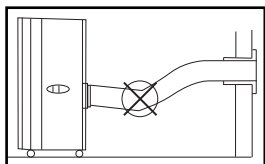
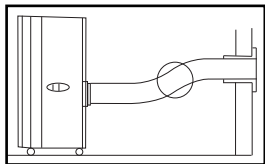
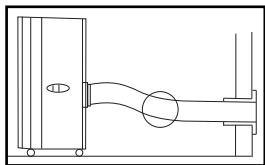

- 7** Breng de telescopische raamdoorvoer **17** in het raam aan en stel de lengte in. Breng het verbindingsstuk raamdoorvoer **16** aan in de opening in de telescopische raamdoorvoer. Houd de deur/ramen zoveel mogelijk gesloten om te voorkomen dat er lucht van buitenaf in het vertrek komt. Zorg ervoor dat de lucht via het verbindingsstuk raamdoorvoer **16** onbelemmerd naar buiten kan stromen.



#### OPMERKING

De flexibele luchtafvoerslang kan van 500 mm tot 1500 mm worden uitgerekt. De lengte van deze slang is op de capaciteit van het apparaat berekend, het gebruik van een andere slang of van een verlengstuk kan storingen van het apparaat veroorzaken. De afgevoerde lucht moet ongehinderd kunnen verdwijnen, anders kan dit oververhitting van het apparaat tot gevolg hebben. Zorg er daarom voor dat er geen knikken of kronkels in de afvoerslang zitten.



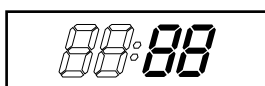
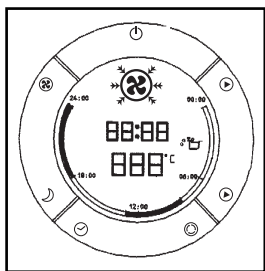



## C BEDIENING





### 1. AANSLUITING OP HET STROOMNET

Steek de stekker in het stopcontact. Druk op de toets  om de airconditioner in te schakelen. Er klinkt een zoemer en op het LCD-scherm wordt als standaardwaarde 12:00 uur aangegeven.

### 2. DE KLOK INSTELLEN

- 1** Houd de toets  3 seconden ingedrukt om de klok in te stellen. De voorste 2 cijfers op het 4-cijferige LCD-scherm gaan knipperen.
- 2** Druk op  of  om de uren in te stellen.
- 3** Druk kort op  De laatste 2 cijfers gaan knipperen.
- 4** Druk op  of  om de minuten in te stellen.
- 5** Druk nogmaals op de toets  en houd hem 3 seconden ingedrukt om de klok te activeren.

### 3. TEMPERATUUR HOGER/LAGER INSTELLEN

U kunt de ingestelde temperatuur wijzigen door op  of  te drukken om de temperatuur in te stellen. Het 2-cijferige display geeft de ingestelde temperatuur aan.



#### LET OP

Het is afhankelijk van de omgevingsluchtcondities of de ingestelde temperatuur bereikt wordt.



#### 4. MODE-SCHAKELAAR

Druk een aantal malen op de  toets totdat het symbool voor de gewenste bedrijfsstand verschijnt (=> Koelen => Ventilator => Koelen => etc).

Op het LCD-scherm ziet u:      Cooling  [Koelen]  
Fan only  [Alleen ventilator]

Telkens als het apparaat wordt gestart, start het in de koelstand met een ingestelde temperatuur van 22°C. De ventilatorsnelheid wordt automatisch geselecteerd.

#### 5. INSTELLING VENTILATORSNELHEID

Als u liever een constante ventilatorsnelheid instelt in plaats van de automatisch geregelde ventilatorsnelheid, drukt u een aantal malen op de toets  het ventilatorsymbool  op het LCD-scherm verspringt dan als volgt.

- Snel                           - voor de turbosnelheid
- Normaal                      - voor gemiddelde snelheid
- Langzaam                   - voor lage snelheid
- Wisselend                   - voor de automatische ventilatorsnelheid (alleen in de koelstand!)

#### 6. DE TIMER PROGRAMMEREN



U kunt de timer in de volgende configuraties instellen:

##### ON



De timer programmeren voor ON - als de airconditioner uitgeschakeld is.



- 1 Druk op de toets ; de voorste 2 cijfers op het 4-cijferige LCD-scherm gaan knipperen.

- 2 Druk op  of  om de uren in te stellen.

- 3 Druk nogmaals op de toets . De laatste 2 cijfers knipperen nu.

- 4 Druk op  of  om de minuten in intervallen van 5 minuten in te stellen. De timer is ingesteld. Na 10 seconden verschijnt de tijdsaanduiding weer.

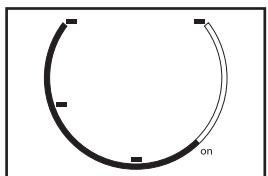

De ronde tijdsschaal is tijdens de geprogrammeerde 'ON'-uren actief tot 24:00 uur. De knipperende balk op de tijdsschaal geeft de werkelijke tijd aan en verloopt elke 30 minuten een stap totdat hij de geprogrammeerde ON-tijd bereikt. Daarna verdwijnen de zwarte segmenten in de ronde tijdsschaal.

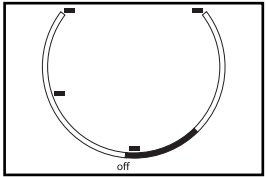
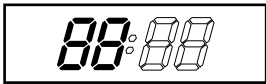

### OFF

De timer programmeren voor OFF - als de airconditioner ingeschakeld is.

- 1 Druk op de toets ☺; de voorste 2 cijfers op het 4-cijferige LCD-scherm knipperen.
- 2 Druk op ▲ of ▼ om de uren in te stellen.
- 3 Druk nogmaals op de toets ☺. De laatste 2 cijfers knipperen nu.
- 4 Druk op ▲ of ▼ om de minuten in intervallen van 5 minuten in te stellen. De timer is ingesteld. Na 10 seconden verschijnt de tijdsaanduiding weer.

De ronde tijdsschaal is actief tijdens de huidige tijd tot de geprogrammeerde OFF-tijd. De knipperende balk op de tijdsschaal geeft de werkelijke tijd aan en verloopt elke 30 minuten een stap totdat hij de geprogrammeerde OFF-tijd bereikt. Daarna verdwijnen de zwarte segmenten in de ronde tijdsschaal.

### OFF & ON herhalen

De timer programmeren voor OFF & ON herhalen - als de airconditioner ingeschakeld is.

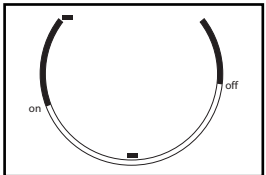
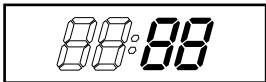

- 1 Druk op de toets ☺; de voorste 2 cijfers op het 4-cijferige LCD-scherm knipperen.
- 2 Druk op ▲ of ▼ om de uren in te stellen.
- 3 Druk nogmaals op de toets ☺. De laatste 2 cijfers knipperen nu.
- 4 Druk op ▲ of ▼ om de minuten in intervallen van 5 minuten in te stellen. De timer is ingesteld. Na 10 seconden verschijnt de tijdsaanduiding weer.
- 5 Herhaal de bovenstaande procedure terwijl de cijfers nog knipperen om de 'ON'-tijd in te stellen.

De ronde tijdsschaal is actief vanaf 00:00 uur tot de 'ON'-tijd van de timer, en vanaf de 'ON'-tijd tot 24:00 uur. De knipperende balk op de tijdsschaal geeft de werkelijke tijd aan en verloopt elke 30 minuten een stap. Het apparaat werkt dagelijks volgens de timerinstelling.

### ON & OFF herhalen

De timer programmeren voor ON & OFF herhalen - als de airconditioner uitgeschakeld is.



- 1 Druk op de toets ☺; de voorste 2 cijfers op het 4-cijferige LCD-scherm knipperen.
- 2 Druk op ▲ of ▼ om de uren in te stellen.

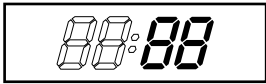

- 3 Druk nogmaals op de toets ☺. De laatste 2 cijfers knipperen nu.
- 4 Druk op ▲ of ▼ om de minuten in intervallen van 5 minuten in te stellen. De timer is ingesteld. Na 10 seconden verschijnt de tijdsaanduiding weer.
- 5 Herhaal de bovenstaande procedure terwijl de cijfers nog knipperen om de 'OFF'-tijd in te stellen.

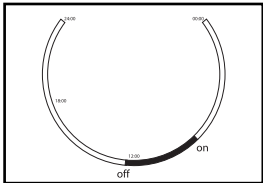

De ronde tijdschaal is niet actief vanaf 00:00 uur tot de 'ON'-tijd van de timer, en vanaf de 'OFF'-tijd tot 24:00 uur. De knipperende balk op de tijdschaal geeft de werkelijke tijd aan en verloopt elke 30 minuten een stap. Het apparaat werkt dagelijks volgens de timerinstelling.

Als de stroom uitvalt (bijv. nadat de stekker uit het stopcontact is gehaald) moet u de timer opnieuw programmeren.

### 7. DE TIMER UITSCHAKELEN

Als u het apparaat niet langer via de timer wilt laten werken, drukt u even op de toets ☺. De tijdsaanduiding verschijnt dan weer. Het dagelijkse timerprogramma wordt dan ook geannuleerd.

De zwarte segmenten in de ronde tijdschaal verdwijnen.

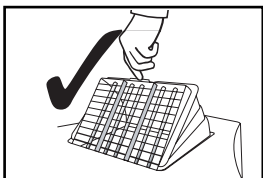
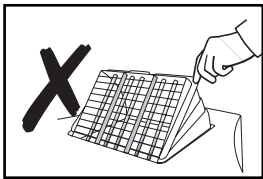

### 8. LUCHTSTROOM

U kunt de richting van de luchtstroom regelen door de stand van het rooster bovenop de airconditioner te wijzigen door in het midden aan het rooster te trekken of er tegen te duwen (zie afbeelding). Hiermee voorkomt u dat het rooster in de verkeerde stand is ingesteld. U kunt de luchtstroom ook anders instellen door de richting van de verticale lamellen te veranderen.

### 9. SLAAPSTAND

Als het apparaat in de slaapstand staat, wordt de ingestelde temperatuur van het apparaat als volgt aangepast aan de warmtebehoefte van de persoon die gaat slapen:

- In de stand COOL [koelen] of AUTO COOL [automatisch koelen]. De ingestelde temperatuur wordt na 1 uur met 1°C verhoogd en na 2 uur nog eens met 1°C.
- Geen ventilatoractiviteit terwijl de slaapstand (SLEEP) actief is
- Standaard ventilatorsnelheid: LAAG

- 1 Druk op de toets ☺ om de slaapstand in te schakelen.
- 2 Druk nogmaals op de toets ☺ om de slaapstand uit te schakelen.

## 10. ONTVOCHTIGEN

Als het apparaat hoofdzakelijk als ontvochtiger wordt gebruikt, sluit dan de luchtafvoerslang niet aan en laat de warme lucht terugstromen in de ruimte. Constante waterafvoer is dan nodig en efficiënter.

### Voor constante waterafvoer:

- 1 Schakel het apparaat uit en haal de stekker uit het stopcontact
- 2 Verwijder de waterstop en de rubberen afsluitdop 10.
- 3 Sluit een waterafvoerslang (ø 20 mm binnenmaat) op de waterafvoeropening aan en verleng deze indien nodig met een extra waterafvoerslang.
- 4 Leid het andere uiteinde van de waterafvoerslang naar een normale waterafvoer (zoals een afvoerputje). Let er daarbij speciaal op dat de slang niet gedraaid of geknikt is. De slang moet over de hele lengte aflopend geplaatst zijn.

## D LUCHTFILTER

Deze airconditioner is uitgerust met een 3-laags filter om de circulerende lucht te zuiveren.

- a. Gaasfilter; om grotere stofdeeltjes te verwijderen.
- b. 3M™ Filtrete™ filter; om ongezonde deeltjes zoals pollen, bacteriën, dierlijke huidschilfers en stof uit de lucht te verwijderen.
- c. Actief koolfilter; om geuren te verwijderen.



### LET OP!

Het actief koolfilter en het 3M™ Filtrete™ filter worden in een plastic verpakking geleverd. Vergeet niet deze filters te installeren. Deze filters verwijderen ongezonde deeltjes uit de omgevingslucht.

De filterhouder aan de achterkant van het apparaat kan worden geopend. Het actief koolfilter en het 3M™ Filtrete™ filter kunnen worden geïnstalleerd of verwijderd. Het gaasfilter is onderdeel van de filterhouder (zie afbeelding).

- a. Het gaasfilter moet regelmatig worden schoongemaakt met een stofzuiger om te voorkomen dat de luchtstroom geblokkeerd raakt.

- b. Het wordt aangeraden om het positief/negatief elektrostatisch geladen 3M™ Filtrete™ filter iedere 3 maanden te vervangen. Ongebruikelijk stof, bouwwerkzaamheden, huisdieren, de aanwezigheid van rook en het continue gebruik van de airconditioner kunnen de levensduur van het 3M™ Filtrete™ filter verkorten.

Nieuw filter

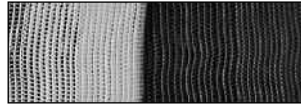

Vervanging van filter aanbevolen

- c. Als het actief koolfilter stoffig is, kan dit worden schoongemaakt met een stofzuiger. Het dient echter gelijktijdig met het 3M™ Filtrete™ filter vervangen te worden.

#### FILTERS INSTALLEREN

- 1 Schuif de filterhouder uit het apparaat.
- 2 Maak de filterbevestiging los van de filterhouder (zie afbeelding 1).
- 3 Haal het actief koolfilter en het 3M™ Filtrete™ filter uit de plastic zak.
- 4 Plaats het actief koolfilter in de filterhouder (zie afbeelding 2).
- 5 Plaats het 3M™ Filtrete™ filter in de filterhouder (zie afbeelding 3).
- 6 Zet het filter vast door de filterbevestiging weer aan te brengen in de filterhouder (zie afbeelding 4)

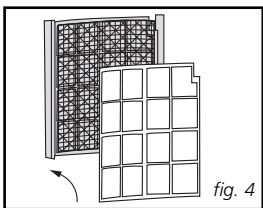
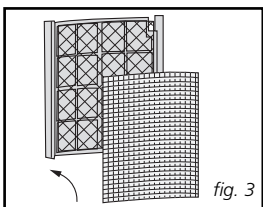
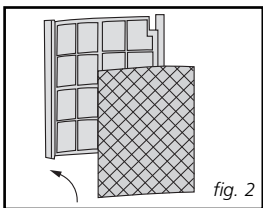
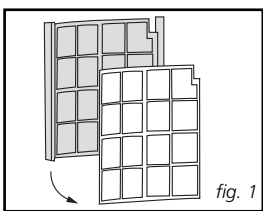

#### LET OP!

- Verwijder het 3M™ Filtrete™ filter en het actief koolfilter voordat u het apparaat aan het eind van het seizoen weer opbergt en plaats nieuwe filters pas aan het begin van het nieuwe seizoen. De oude filters mogen worden weggegooid bij het huisvuil (niet bij het GFT-afval).
- Nieuwe filterpakketten zijn verkrijgbaar bij uw dealer.
- Het gebruik van het apparaat zonder actief koolfilter en/of 3M™ Filtrete™ filter is niet schadelijk voor de airconditioner, maar geurtjes en ongezonde stofdeeltjes worden in dat geval niet uit de circulatielucht verwijderd.

## E WATERRESERVOIR LEGEN

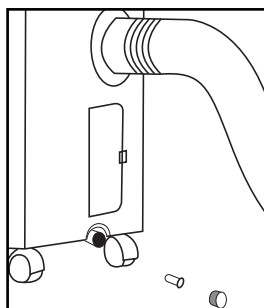
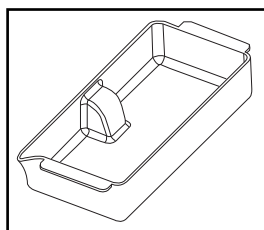
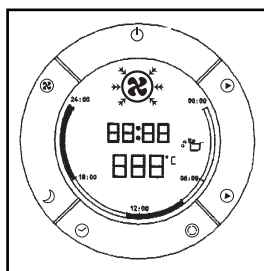

Bij extreme luchtvochtigheid kan het nodig zijn het interne waterreservoir te legen. Als het waterreservoir vol is, knippert de achtergrondverlichting van het LCD-scherm. De airconditioner slaat dan automatisch af. Ga voor het legen van het waterreservoir als volgt te werk:

- 1 Schakel het apparaat uit en haal de stekker uit het stopcontact.
- 2 Verplaats het apparaat niet. Verplaatsing kan tot waterlekage leiden, waardoor uw vloer of tapijt beschadigd kan raken.
- 3 Plaats het waterreservoir 5 op de vloer onder het vaste waterafvoerpunt 10.
- 4 Haal de waterstop 10 en de rubberen afsluitdop uit de afvoer en laat het water eruit lopen. Het waterreservoir moet een aantal maal gelegegd worden om al het water te laten weglopen (ca. 1,5 l).
- 5 Breng de rubberen afsluitdop en de waterstop weer aan 10, steek de stekker in het stopcontact en zet het apparaat weer aan. Het controlelampje moet nu uit gaan.



### LET OP!

Als de airconditioner in gebruik is, wordt het condenswater onder normale omstandigheden afgevoerd via de afvoerslang voor hete lucht 11.

## F AFSTANDSBEDIENING

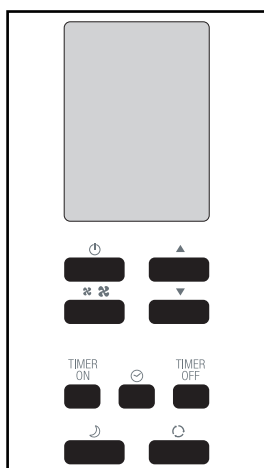

Het apparaat reageert op alle signalen van de afstandsbediening (.). Het apparaat geeft een pieptoon als het signaal ontvangen is. De bediening van het apparaat (zie hoofdstuk C) via de afstandsbediening is bijna identiek aan de bediening via het ronde bedieningspaneel.

De enige uitzondering is de klokfunctie. In plaats van de gewone toets ☺ voor het instellen van de werkelijke tijd en het programmeren van de timer, bevat de afstandsbediening de volgende drie toetsen:

- ☺ - voor het instellen van de werkelijke tijd
- TIMER ON - voor het programmeren van de tijd waarin de airconditioner ingeschakeld is
- TIMER OFF - voor het programmeren van de tijd waarin de airconditioner uitgeschakeld is

## G SCHOONMAKEN



### WAARSCHUWING!

Schakel het apparaat eerst uit en haal dan de stekker uit het stopcontact.

Maak de buitenkant van het apparaat schoon met een zachte, vochtige doek. Gebruik nooit agressieve chemicaliën, benzine, detergents of andere reinigingsoplossingen. Maak het gasfilter regelmatig met een stofzuiger schoon. Zie ook hoofdstuk D "Luchtfilter".



### LET OP!

Gebruik de airconditioner nooit zonder gasfilter.

## H OPBERGEN

- 1 Leeg het waterreservoir (zie hoofdstuk E).
- 2 Maak het gasfilter schoon (zie hoofdstuk G). Verwijder het 3M™ Filtrete™ filter en het actief koolfilter.
  - Verwijder het 3M™ Filtrete™ filter en het actief koolfilter, voordat u het apparaat aan het eind van het seizoen weer opbergt en plaats nieuwe filters pas aan het begin van het nieuwe seizoen. De oude filters mogen worden afgedankt bij het huisvuil (niet bij het GFT-afval).
  - Nieuwe filterpakketten zijn verkrijgbaar bij uw dealer.
- 3 Laat het apparaat enkele uren in de luchtcirculatiestand werken, zodat het binnenwerk helemaal droog wordt.
- 4 Berg de kabel op zoals getoond. Bescherm het apparaat tegen stof en berg het op een droge plek op, buiten het bereik van kinderen.

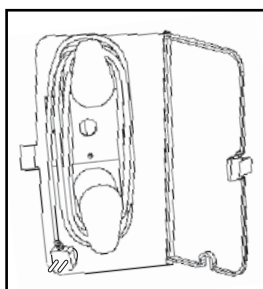

## I STORINGEN

Storing	Oorzaak	Oplossing
Het apparaat werkt niet.	Geen stroomvoorziening.	De stekker in een stopcontact steken waarop spanning staat.
	Knippert de achtergrondverlichting van het LCD-scherm?	Waterreservoir legen (zie hoofdstuk E).
	De timerfunctie is actief.	Timerfunctie uitschakelen (zie hoofdstuk C).
	Het intern waterreservoir is vol.	Leeg het interne waterreservoir (zie hoofdstuk E)
Het apparaat werkt onvoldoende.	Staat in zonlicht.	Apparaat uit het zonlicht plaatsen.
	Ramen of deuren staan open, er zijn veel mensen of warmtebronnen in de ruimte.	Sluit ramen en/of deuren, of plaats een extra airconditioner.
	Filter vuil.	Schoonmaken of vervangen.
	Luchttoevoer of luchtuitblaas verstopt of geblokkeerd.	Verwijder de blokkage.
	Kamertemperatuur is lager dan ingestelde waarde.	Stel een andere temperatuur in.
Het apparaat is lawaaiig.	Apparaat staat op een oneffen ondergrond.	Zet het apparaat op een effen ondergrond (minder trilling).
De compressor werkt niet.	De oververhittingsbescherming is in werking getreden.	Wacht 3 minuten totdat de temperatuur is gedaald en zet het apparaat opnieuw aan.
Afstandsbediening geeft geen reactie.	Afstand te groot.	Zorg dat de afstandsbediening op het bedieningspaneel gericht is.
	Afstandsbediening wordt niet gezien door bedieningspaneel.	
	Batterijen leeg.	Vernieuw de batterijen.

Probeer nooit zelf het apparaat uit elkaar te nemen of te repareren. Bij onvakkundige reparatie vervalt de garantie. Niet vakkundige reparatie kan de gebruiker van het apparaat in gevaar brengen.

## J GARANTIEBEPALINGEN

U krijgt op de airconditioner 24 maanden garantie vanaf de aankoopdatum. Binnen deze periode worden alle materiaal- en fabricagefouten kosteloos verholpen. Hierbij gelden de volgende regels:

1. Alle verdere aanspraken op schadevergoeding, inclusief gevolgschade wijzen wij uitdrukkelijk af.
2. Reparatie of vervanging van onderdelen binnen de garantietermijn leidt niet tot verlenging van de garantie.

3. De garantie geldt niet wanneer veranderingen zijn aangebracht, niet-originele onderdelen zijn gemonteerd of reparaties zijn verricht door derden.
4. Onderdelen die aan normale slijtage onderhevig zijn, zoals de filter, vallen buiten de garantie.
5. De garantie geldt uitsluitend als u de originele, gedateerde aankoopbon overlegt en als daarop geen veranderingen zijn aangebracht.
6. De garantie geldt niet bij schade ontstaan door handelingen die afwijken van die in de gebruiksaanwijzing of door verwaarlozing.
7. De verzendkosten en het risico van het opsturen van de airconditioner of onderdelen daarvan, komen altijd voor rekening van de koper.

Om onnodige kosten te voorkomen, raden wij u aan eerst altijd zorgvuldig de gebruiksaanwijzing te raadplegen. Wanneer deze geen uitkomst biedt, kunt u de airconditioner ter reparatie aanbieden bij uw dealer.

## K TECHNISCHE SPECIFICATIES

Indicatief gebruiken, wijzigingen voorbehouden

Type		P 622	P 629	P 639
Koelcapaciteit*	kW	2,2	2,9	3,9
EER*		2,8	2,6	3,0
Opgenomen vermogen	kW	0,8	1,1	1,3
Stroomverbruik nom.	A	3,9	5,0	6,0
Aansluitspanning	V/Hz/F	220 - 240 / 50 / 1		
Luchtverplaatsing max.	m <sup>3</sup> /h	450	490	530
Ontvochtiging max. **	L/24h	20	26	36
Geschikt tot	m <sup>3</sup>	75	90	120
Compressor type		rotary		
Ventilatorsnelheden		3 (2+1 turbo)		
Thermostaat range	°C	18 - 32		
Geluidsniveau	dB	49 / 60		
Beschermingsklasse		IP 21		
Koelmiddel	type/gr	R407C / 480	R407C / 580	R407C / 720
Afmetingen (b x h x d)	mm	540 x 800 x 480		
Gewicht	kg	32	34	39
Zekeringen		F2A 250V		

\* conform EN14511

\*\* ontvochtiging bij 32°C / 80% RH

Defecte elektrische apparaten horen niet bij het huisafval. Zorg voor een goede recycling waar mogelijk. Vraag eventueel uw gemeente of uw lokale handelaar voor een deskundig recycling advies.

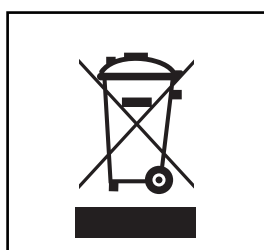

## ISTOTNE CZĘŚCI

- ❶ Panel kontrolny
- ❷ Wywietrznik
- ❸ Uchwyt
- ❹ Kółka samonastawne
- ❺ Zbiornik wody
- ❻ Filtr powietrza
- ❼ Dopływ powietrza
- ❽ Odpływ powietrza
- ❾ Nisza na przewód zasilający
- ❿ Zatyčka / otwór spustowy
- ⓫ Rura giętka odpływowa
- ⓬ Złączka do przyłączenia rury giętkiej ( opcja )
- ⓭ Złączka redukcyjna do rury giętkiej (opcja )
- ⓮ Zaślepki do złączki redukcyjnej (opcja)
- ⓯ Pilot
- ⓰ Złączka do połączenia poprzez szybę okienną
- ⓱ Złączka do połączenia teleskopowego poprzez szybę okienną

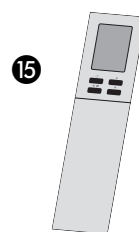
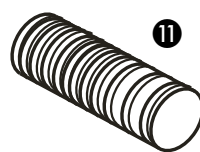
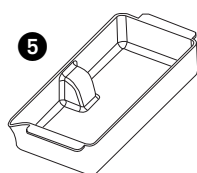
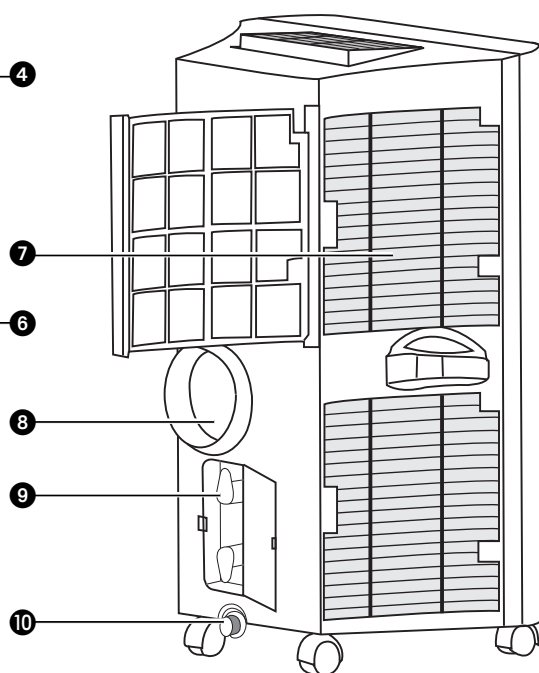
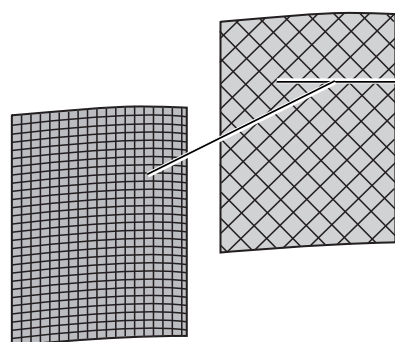
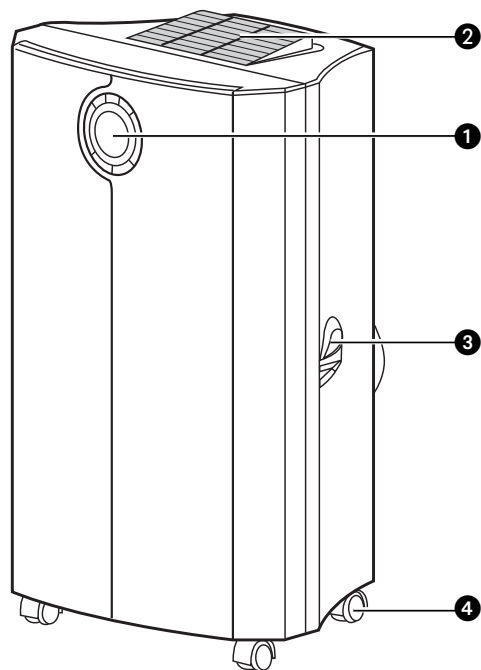

(optional)

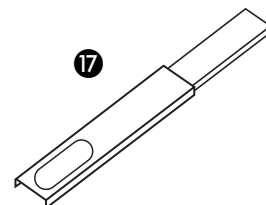
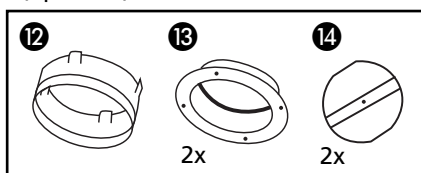

1. PRZED PIERWSZYM UŻYCIEM PRZECZYTAĆ INSTRUKCJĘ OBSŁUGI.

2. W RAZIE WĄTPLIWOŚCI SKONTAKTOWAĆ SIĘ Z DEALEREM.

Szanowni Państwo,

Serdecznie gratulujemy Państwu zakupu klimatyzatora. Oprócz chłodzenia powietrza,

klimatyzator ten ma jeszcze dwie inne funkcje, mianowicie odwilżanie i wentylacje. Przenośny

klimatyzator jest wyjątkowo prosty w obsłudze i można go łatwo przemieszczać.

Nabyli Państwo produkt wysokiej jakości, który - przy prawidłowej eksploatacji - będzie

Państwu wiernie służył przez wiele lat. W celu zapewnienia optymalnej trwałości klimatyzatora,

prosimy przed pierwszym użyciem aparatu uważnie zapoznać się z niniejszą instrukcją.

Życzymy naszym klientom przyjemnego chłodu i komfortu z klimatyzatora.

Łączymy serdeczne pozdrowienia,

PVG International B.V.

Dział Obsługi Klientów

## A PRZEPISY BEZPIECZEŃSTWA

Instalacja urządzenia musi odbyć się w całkowitej zgodzie z obowiązującymi na miejscu przepisami, ustaleniami i normami. Klimatyzator nadaje się do użytku jedynie w pomieszczeniach zamkniętych. Przed zainstalowaniem go sprawdzić należy napięcie sieci zasilającej. Klimatyzator przystosowany jest do przyłączenia do sieci wyłącznie za pośrednictwem uziemiającego gniazdka sieciowego o napięciu sieci zasilającej 220-240 V./ 50 Hz.



### UWAGA

Klimatyzator MUSI być przyłączony do sieci zasilającej przewodem uziemiającym. Jeżeli przyłączenie do sieci nie jest uziemiające, urządzenia niw wolno w żadnym wypadku do niej przyłączać. Gdy klimatyzator jest przyłączony do sieci zasilającej, wtyczka przewodu zasilającego musi być zawsze łatwo dostępna. Przed przystąpieniem do instalacji klimatyzatora zapoznaj się najpierw z instrukcją obsługi i postępuj zgodnie z podanymi w niej zaleceniami;

Przed instalacją klimatyzatora należy sprawdzić czy:

- napięcie sieci zasilającej zgadza się z parametrami wskazanymi dla tego typu na nalepce znamionowej;
- gniazdko sieciowe i rodzaj sieci zasilającej przystosowane są do przyłączenia urządzenia;
- wtyczka przewodu zasilającego pasuje do gniazdka sieciowego;
- klimatyzator ustawiony jest na stabilnym, płaskim podłożu.

W razie wątpliwości, czy powyższe wymagania są spełnione, radzimy kontrolę oraz instalację powierzyć fachowcowi.

- Klimatyzator wyprodukowany został zgodnie z normami bezpieczeństwa CE . Mimo to – jak w przypadku wszelkich innych urządzeń elektrycznych – należy obchodzić się z nim ostrożnie.
- Nie wolno przykrywać dopływu powietrza jak też wywietrznika.
- Przed przemieszczeniem urządzenia należy pamiętać o uprzednim opróżnieniu pojemnika na wodę.
- Nie wolno dopuścić do kontaktu urządzenia ze środkami chemicznymi.
- W żadnym wypadku nie wolno dopuścić do kontaktu urządzenia z wodą, tzn. nie należy go nigdy zwilżać, moczyć ani zanurzać w wodzie.
- Nie wolno wkładać żadnych obcych przedmiotów do otworów w klimatyzatorze.
- Przed przystąpieniem do czyszczenia klimatyzatora lub którejś z jego części składowych bądź wymiany którejś z tych części, należy najpierw wyjąć wtyczkę przewodu zasilającego z gniazdka sieciowego.
- Klimatyzatora NIE WOLNO w żadnym wypadku przyłączać do sieci za pomocą przedłużacza. W razie braku odpowiedniego uziemiającego gniazdka sieciowego należy zlecić fachowcowi jego instalację.
- Ze względu na bezpieczeństwo należy zwrócić uwagę na to, aby małe dzieci nie miały bezpośredniego dostępu do klimatyzatora, tak jak ma to miejsce w przypadku innych urządzeń elektrycznych.

- Ewentualne naprawy – poza regularną konserwacją – należy zlecić fachowcowi z autoryzowanego serwisu naprawczego lub serwisu firmy dostawczej, jak też pamiętać o przestrzeganiu instrukcji dotyczących konserwacji klimatyzatora.
- Jeżeli nie używasz klimatyzatora, wtyczkę przewodu zasilającego należy wyjąć z gniazdka sieciowego.
- Jeśli zaistnieje potrzeba wymiany przewodu zasilającego na nowy, należy zlecić to fachowcowi z autoryzowanego serwisu naprawczego lub serwisu firmy dostawczej.

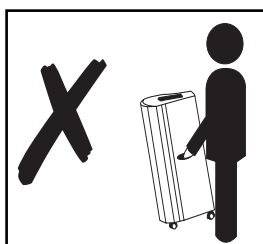

#### UWAGA!

- Nie wolno używać klimatyzatora, jeżeli przewód zasilający lub wtyczka przewodu są uszkodzone. Nie wolno też uciskać przewodu ani przeciągać go wzdłuż przedmiotów o ostrych krawędziach.
- Pomieszczenie, w którym pracuje klimatyzator, nie może być nigdy hermetycznie odcięte od dopływu powietrza. W ten sposób zapobiegać należy powstaniu podciśnienia w pomieszczeniu, aby nie zakłócić odprowadzania powietrza z podgrzewacza wody, okapu czy pieca kuchennego.
- Nieprzestrzeganie powyższych zaleceń może spowodować przepadek gwarancji na to urządzenie.



#### UWAGA!

Nie wolno podnosić bądź przemieszczać klimatyzatora naciskając od strony tylnej, lecz zawsze od frontu (zob. rysunki).

## B INSTALACJA



#### UWAGA!

Przed użyciem klimatyzatora zatroszczyć się o to, aby przed włączeniem znajdował się on co najmniej 2 godziny w pozycji pionowej.

Klimatyzator jest urządzeniem przenośnym i można go bez przeszkód umieścić w innym dowolnie wybranym miejscu. W takim wypadku należy zwrócić uwagę na to, aby:

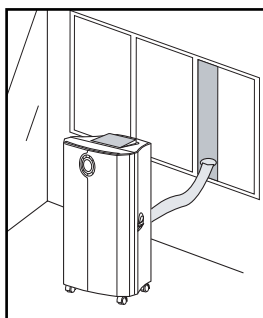
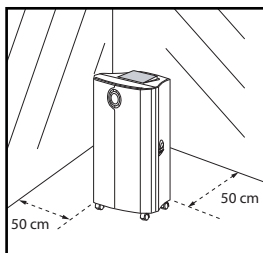

**1** Ustawić urządzenie w pozycji pionowej na płaskim podłożu.

**2** Umieścić dostarczone luzem filtry w ramce na filtr.

- Wyjmij ramkę na filtr z klimatyzatora.
- Otwórz ramkę na filtr i umieść aktywny filtr węglowy (czarny) i filtr 3M™ Filtrete™ (biały) w ramce.
- Załóż z powrotem element mocujący filtr w ramce.
- Włóż ramkę z filtrami z powrotem do urządzenia.

**3** Nie umieszczać urządzenia w łazience lub innych wilgotnych albo zawierających parę wodną pomieszczeniach ani w ich pobliskim sąsiedztwie.

**4** Pozostawić wokół urządzenia wolną przestrzeń wynoszącą co najmniej 50 cm w celu umożliwienia właściwej cyrkulacji powietrza.

- 5 Przyłącz giętką rurę odpływową 11 do urządzenia obracając ją w prawą stronę (co najmniej 5 razy).

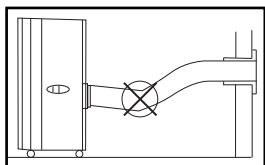
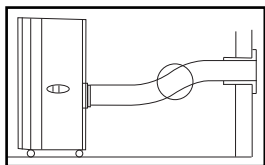
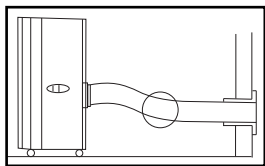

- 6 Włóż giętką rurę 11 w złączkę do połączenia poprzez szybę okienną 16 wciskając ją do oporu.

- 7 Umieść złączkę do połączenia teleskopowego 17 w oknie i ustaw odpowiednio jej długość. Następnie włóż złączkę do połączenia poprzez szybę okienną 16 do otworu złączki teleskopowej. Zamknij szczelnie okna i drzwi w pomieszczeniu, aby uniemożliwić dopływ powietrza z zewnątrz. Pamiętaj o tym, aby wylot złączki do połączenia poprzez szybę okienną 16 umożliwiał swobodne odprowadzanie powietrza na zewnątrz.



#### UWAGA!

Giętką rurę odprowadzającą powietrze można wydłużyć od 500 mm do 1500 mm. Długość tej rury przystosowana jest do mocy i zdolności klimatyzatora, w związku z czym użycie innej rury lub wydłużki rury może spowodować zakłócenia w pracy urządzenia. Odprowadzane powietrze musi bez przeszkód wydostawać się na zewnątrz, w przeciwnym razie może dojść do przegrzania klimatyzatora. Dlatego należy też zwrócić uwagę na to, aby rura odprowadzająca powietrze nie uległa zagięciom bądź skrzywieniom.

## C DZIAŁANIE

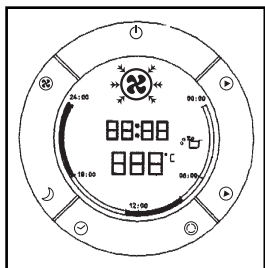

### 1. PODŁĄCZENIE DO SIECI ZASILAJĄCEJ

Włóż wtyczkę przewodu zasilającego do gniazdka sieciowego, a następnie włącz urządzenie, naciskając na włącznik on/off . Uruchamia się wtedy sygnał dźwiękowy, a wyświetlacz LCD wskazuje godzinę 12:00 jako ustawienie standardowe.

### 2. USTAWIANIE ZEGARA

- Do ustawienia zegara użyć należy przycisków regulujących. Aby ustawić właściwe wskazanie godziny naciśnij najpierw przycisk przez 3 sekundy. Dwie (2) pierwsze cyfry z czterech (4) znajdujących się na wyświetlaczu LCD zaczną migać.
- W celu ustawienia wskazania godziny wciśnij przycisk lub .
- Wciśnij krótko przycisk , a dwie (2) ostatnie cyfry z (4) czterech znajdujących się na wyświetlaczu LCD zaczną migać.
- Za pomocą przycisków lub ustaw właściwe wskazanie minuty.
- Naciśnij ponownie na przycisk przez 3 sekundy, aby uaktywnić zegar.

### 3. REGULACJA TEMPERATURY UP/DOWN

Jeżeli chcesz zmienić ustawioną temperaturę, naciśnij w tym celu na przycisk ▲ lub ▼. Na dwucyfrowym wyświetlaczu informacyjnym pokaże się ustawiona temperatura.





#### UWAGA

O tym, czy dzięki działaniu urządzenia uzyska się pożądaną temperaturę, decydują warunki otoczenia.



### 4. REGULATOR FUNKCJI (MODE SWITCH)

Za pomocą przycisku Ⓞ można ustawiać pożądaną funkcję. Naciskając kilka razy na ten przycisk uruchamia się poszczególne funkcje(=> Cool /chłodzenie=> Fan/wietrzenie => Cool/ chłodzenie => i.t.d.).

Na wyświetlaczu LCD pojawią się funkcje: Cooling /chłodzenie   
Fan only / tylko wietrzenie 

Za każdym kolejnym uruchomieniem urządzenia rozpoczyna ono pracę w trybie chłodzenia, przy czym poziom ustawionej temperatury wynosi 22°C. Odpowiednia prędkość wentylatora zostaje wybrana samoczynnie.

### 5. REGULACJA PR DKOŚCI WENTYLATORA

Jeżeli chcesz ustawić wentylator na stałą prędkość, zamiast prędkości zmiennej ustawionej automatycznie, naciśnij kilka razy na przycisk ; ikona wentylatora  na wyświetlaczu LCD będzie się odpowiednio wyświetlać:



- Fast (szybko) - dla wysokiej prędkości
- Normal (normalnie) - dla średniej prędkości
- Slow (powoli) - dla niskiej prędkości
- Alternating (zmiennie) - dla prędkości ustawionej automatycznie (jedynie gdy urządzenie pracuje w funkcji chłodzenia!)

### 6. USTWIENIE PROGRAMATORA CZASOWEGO TIMERA

Programator czasowy timer można ustawiać w następujących konfiguracjach:

#### ON

Programowanie timera w celu uruchomienia urządzenia ON - gdy klimatyzator jest wyłączony OFF.

- 1 Naciśnij na przycisk ; dwie (2) pierwsze cyfry z (4) czterech cyfr na wyświetlaczu zaczną migać.
- 2 W celu ustawienia wskazania godziny wciśnij przycisk ▲ lub ▼.
- 3 Wciśnij ponownie przycisk ; dwie (2) ostatnie cyfry z (4) czterech cyfr na wyświetlaczu zaczną migać.
- 4 Za pomocą przycisków ▲ lub ▼ ustaw właściwe wskazanie minuty w odstępach 5 minutowych. Timer jest zaprogramowany. Po upływie 10 sekund na wyświetlaczu ponownie pokaże się czas ustawiony na zegarze.



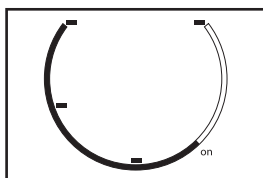

Skala kołowa do odczytu czasu jest aktywna w przedziale od zaprogramowanego czasu 'ON' do godz. 24.00. Migający wskaźnik na skali czasu wskazuje czas aktualny i przesuwają się fazowo w odstępach 30 minutowych aż do momentu osiągnięcia zaprogramowanego na timerze czasu 'OFF', poczym czarne działki na skali kołowej czasu znikają.

### OFF

Programowanie timera w celu wyłączenia urządzenia OFF - w czasie pracy urządzenia.

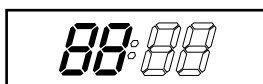

1 Naciśnij na przycisk ; dwie (2) pierwsze cyfry z (4) czterech cyfr na wyświetlaczu zaczną migać.

2 W celu ustawienia wskazania godziny wciśnij przycisk lub .

3 Wciśnij ponownie przycisk ; dwie (2) ostatnie cyfry z (4) czterech cyfr na wyświetlaczu zaczną migać.

4 Za pomocą przycisków lub ustaw właściwe wskazanie minuty w odstępach 5 minutowych. Timer jest zaprogramowany. Po upływie 10 sekund na wyświetlaczu ponownie pokaże się czas ustawiony na zegarze.

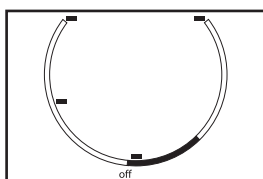
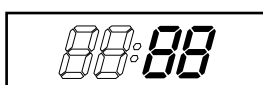

Skala kołowa do odczytu czasu jest aktywna w przedziale od czasu aktualnego do zaprogramowanego czasu 'OFF'. Migający wskaźnik na skali czasu wskazuje czas aktualny i przesuwają się fazowo w odstępach 30 minutowych aż do momentu osiągnięcia zaprogramowanego na timerze czasu 'OFF', poczym czarne działki na skali kołowej czasu znikają.

### Powtórzenie OFF & ON

Programowanie timera w celu powtórzenia czynności OFF & ON – w czasie pracy urządzenia.

1 Naciśnij na przycisk ; dwie (2) pierwsze cyfry z (4) czterech cyfr na wyświetlaczu zaczną migać.

2 W celu ustawienia wskazania godziny wciśnij przycisk lub .

3 Wciśnij ponownie przycisk ; dwie (2) ostatnie cyfry z (4) czterech cyfr na wyświetlaczu zaczną migać.

4 Za pomocą przycisków lub ustaw właściwe wskazanie minuty w odstępach 5 minutowych. Timer jest zaprogramowany. Po upływie 10 sekund na wyświetlaczu ponownie pokaże się czas ustawiony na zegarze.

5 Aby ustawić czas 'ON', powtórz powyższe czynności, gdy cyfry na wyświetlaczu jeszcze migają.

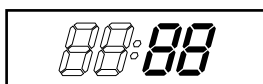
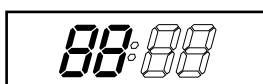

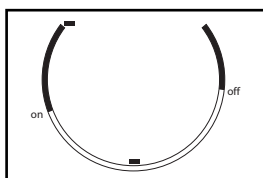

Skala kołowa do odczytu czasu jest aktywna w przedziale czasu od godz. 0.00. do ustawionego na timerze czasu 'OFF', oraz w przedziale od ustawionego czasu 'ON' do godz. 24.00. Migający wskaźnik na skali czasu wskazuje czas aktualny i przesuwa się fazowo w odstępach 30 minutowych. Urządzenie będzie pracować zgodnie z zaprogramowanym dziennym schematem czasowym.

### Powtórzenie ON & OFF

Programowanie timera w celu powtórzenia czynności ON & OFF - gdy urządzenie jest wyłączone.



1 Naciśnij na przycisk ; dwie (2) pierwsze cyfry z (4) czterech cyfr na wyświetlaczu LCD zaczną migać.

2 W celu ustawienia wskazania godziny wciśnij przycisk lub .

3 Wciśnij ponownie przycisk ; dwie (2) ostatnie cyfry z (4) czterech cyfr na wyświetlaczu zaczną migać.

4 Za pomocą przycisków lub ustaw właściwe wskazanie minuty w odstępach 5 minutowych. Timer jest zaprogramowany. Po upływie 10 sekund na wyświetlaczu ponownie pokaże się czas ustawiony na zegarze.

5 Aby ustawić czas OFF, powtórz powyższe czynności, gdy cyfry na wyświetlaczu jeszcze migają.

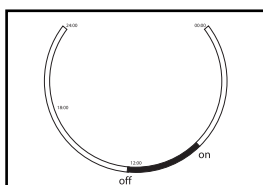
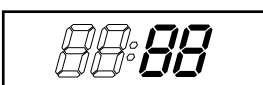

Skala kołowa do odczytu czasu nie jest aktywna w przedziale czasu od godz. 0.00 do zaprogramowanego na timerze czasu 'OFF' oraz w przedziale od zaprogramowanego czasu 'OFF' do godz. 24.00. Migający wskaźnik na skali czasu wskazuje czas aktualny i przesuwa się fazowo w odstępach 30 minutowych. Urządzenie będzie pracować zgodnie z zaprogramowanym dziennym schematem czasowym.

W przypadku przerwania dopływu prądu (np. gdy wtyczka przewodu zasilającego zostanie wyjęta z gniazdka) timer należy zaprogramować ponownie.

### 7. KASOWANIE FUNKCJI TIMERA

Aby skasować ustawienie timera, należy jeden raz nacisnąć na przycisk , a na wyświetlaczu pokaże się czas ustawiony na zegarze. Zaprogramowany dzienny schemat czasowy pracy urządzenia ulega także skasowaniu. Czarne działki na skali kołowej czasu znikają.

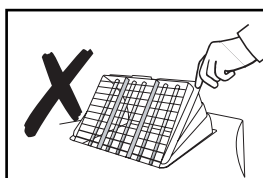

### 8. REGULACJA KIERUNKU WYDMUCHU POWIETRZA

Kierunek wydmuchu powietrza można regulować odwracając odpowiednio położenie poziomych płytek kratki nawiewnika umieszczonej na górze klimatyzatora, naciskając na jej środkową część (zgodnie z rysunkiem). Kierunek wydmuchu powietrza można też regulować zmieniając położenie pionowych płytek.

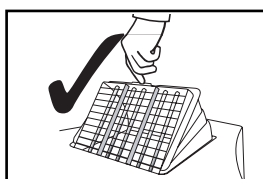

## 9. POZYCJA 'SLEEP'

Gdy klimatyzator pracuje w pozycji 'SLEEP' (sen), ustawiona temperatura będzie automatycznie dostosowywana do zapotrzebowania termicznego osoby kładącej się spać, a przebiega to w następujący sposób:

- w pozycji COOL (chłodzenie) lub AUTO COOL (automatyczne chłodzenie). Ustawiona temperatura po upływie 1 godziny podniesie się o 1 oC, a po 2 godzinach o kolejny 1oC.
- Przy uruchomionej funkcji SLEEP regulator prędkości wentylatora nie działa.
- Standardowa prędkość wentylatora w pozycji 'SLEEP: LOW (NISKA)

**1** Wciśnij przycisk , aby ustawić urządzenie w funkcji SLEEP.

**2** Wciśnij ponownie przycisk , aby zdezaktywować funkcję SLEEP.

## 10. PRACA W TRYBIE OSUSZANIA

Jeżeli klimatyzator służy (prawie) wyłącznie do osuszania powietrza, nie należy przyłączać giętkiej rury odpływowej, umożliwiając w ten sposób bezpośredni napływ ciepłego powietrza do pomieszczenia. Jednak dla wygody oraz w celu lepszego funkcjonowania zaleca się przyłączenie węża odprowadzającego do stałego spustu wody.

### Przyłączenie stałego spustu wody:

**1** Wyłącz klimatyzator, a następnie wyjmij wtyczkę przewodu zasilającego z gniazdka sieciowego.

**2** Odkręć zatyczkę (.) i wyjmij gumową zaślepkę  z otworu spustowego.

**3** Połącz ujście wody z węzem odprowadzającym (wewnętrzna 20 mm) i rozwiń wąż w miarę potrzeby albo przedłuż go przyłączając do niego dodatkowy wąż odprowadzający.

**4** Umieść drugi koniec węża odprowadzającego w otworze odpływowym. Zwróć uwagę na to, aby wąż nie był nigdzie poskręcany ani zgięty. Wąż musi być na całej długości pochylony w dół.

## D FILTR POWIETRZA

Klimatyzator jest zaopatrzony w 3-warstwowy filtr do oczyszczania powietrza w pomieszczeniu:

- a. filtr stały: usuwa największe cząsteczki kurzu,
- b. filtr 3M™ Filtrete™: usuwa szkodliwe dla zdrowia cząsteczki powietrza, takie jak pyłki roślin, bakterie, sierść zwierząt domowych oraz kurz.
- c. aktywny filtr węglowy: usuwa zapachy.



### UWAGA !

Aktywny filtr węglowy oraz filtr 3M™ Filtrete™ dostarczane są oddzielnie w plastikowym opakowaniu. Pamiętaj o zainstalowaniu tych filtrów w klimatyzatorze, ponieważ usuwają one znajdujące się w pomieszczeniu szkodliwe dla zdrowia cząsteczki powietrza oraz pył i kurz.

Ramka filtra zintegrowanego na tylnej stronie urządzenia może być otwierana. Aktywny filtr węglowy i filtr 3M™ Filtrete™ mogą być wymieniane. Filtr zintegrowany jest stałą częścią ramki filtra (zob. rysunek).

- a. Filtr stały zintegrowany z kratką powinien być czyszczony regularnie za pomocą odkurzacza, aby nie dopuścić do zablokowania przepływu powietrza.
- b. Wymiana pozytywnie/ negatywnie naładowanego elektrostatycznie filtra 3M™ Filtrete™ jest zalecana co 3 miesiące. W warunkach wysokiego zapylenia, podczas robót remontowych, w obecności palaczy i zwierząt domowych oraz gdy urządzenie pracuje nieprzerwanie, okres użytkowania filtra 3M™ Filtrete™ może być krótszy.

Nowy filtr

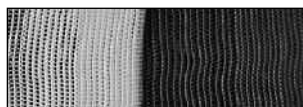

Zalecana wymiana filtra

- c. Aktywny filtr węglowy można czyścić za pomocą odkurzacza, gdy jest on zapyłony, natomiast wymienić go należy w tym samym czasie, co filtr 3M™ Filtrete™.

### INSTALACJA FILTRÓW

- 1 Otwórz ramkę zintegrowanego filtra i wyjmij ją z klimatyzatora.
- 2 Złuzuj umocowanie filtra znajdujące się na ramce (zob. rys. 1).
- 3 Wyjmij aktywny filtr węglowy oraz filtr 3M™ Filtrete™ z plastikowego opakowania.
- 4 Umieść odpowiednio aktywny filtr węglowy w ramce filtra (zob. rys. 2).
- 5 Następnie umieść filtr 3M™ Filtrete™ w ramce filtra (zob. rys. 3).
- 6 Umieść umocowanie filtra z powrotem w ramce filtra (zob. rys. 4)



### UWAGA !

- Wyjmij filtr 3M™ Filtrete™ oraz aktywny filtr węglowy na koniec sezonu i załóż nowe filtry dopiero na początku nowego sezonu. Zużyte filtry nie stanowią odpadów chemicznych i można je wyrzucić do zwykłego pojemnika na śmieci (nie do odpadów biologicznych).
- Filtry na wymianę dostępne są u Twojego dealera.
- Korzystanie z urządzenia bez aktywnego filtra węglowego oraz /lub filtra 3M™ Filtrete™ nie może uszkodzić klimatyzatora. W tym wypadku urządzenie nie będzie usuwać szkodliwych dla zdrowia cząstek kurzu ani pyłków.

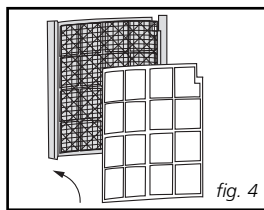
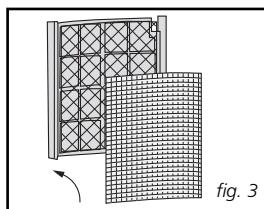
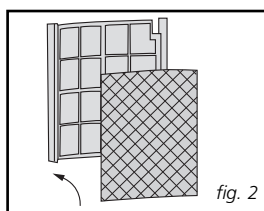
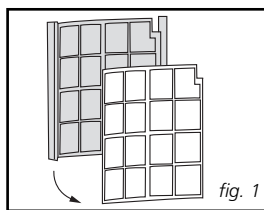

## E OPRÓŻNIANIE POJEMNIKA NA WODĘ

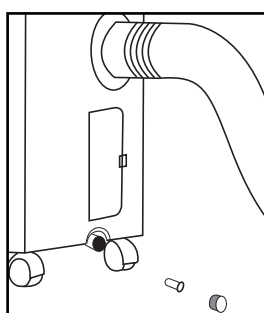
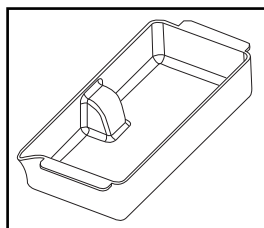
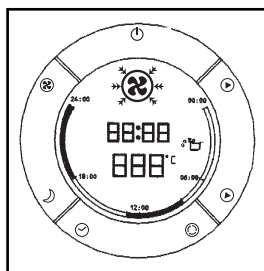

Przy nadmiernej wilgotności powietrza opróżnienie pojemnika na wodę może okazać się konieczne. Jeżeli pojemnik na wodę jest pełny, wyświetlacz LCD zaczyna migać. Klimatyzator wyłącza się automatycznie. Aby opróżnić pojemnik na wodę należy:

- 1 Wyłączyć klimatyzator, a następnie wyjąć wtyczkę przewodu zasilającego z gniazdka sieciowego.
- 2 Nie przemieszczać urządzenia. Gwałtowne ruchy mogą spowodować rozlanie się wody.
- 3 Umieścić naczynie lub pojemnik odpowiedniej wielkości **5** na podłodze pod otworem spustowym **10**.
- 4 Odkręcić zatyczkę **10** i wyjąć gumową zaślepkę z otworu spustowego, umożliwiając odpływ wody. Naczynie lub pojemnik należy parokrotnie opróżnić, aby umożliwić całkowite opróżnienie pojemnika na wodę w klimatyzatorze (ok. 1,5 L).
- 5 Wetknąć gumową zaślepkę oraz zatyczkę **10** z powrotem do otworu spustowego, włożyć wtyczkę przewodu zasilającego do gniazdka sieciowego, a następnie włączyć klimatyzator. Dioda kontrolna powinna zgasnąć.



### UWAGA!

Używając urządzenie jako klimatyzator, kondensowana woda w normalnych warunkach będzie odprowadzana rurą wylotową odprowadzającą powietrze **11**.

## F UŻYCIE PILOTA

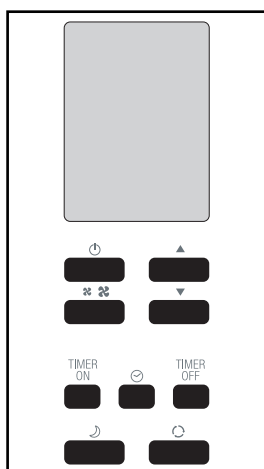

Wszystkie funkcje klimatyzatora są kontrolowane przy pomocy pilota ☺. Gdy urządzenie przechwyci sygnał wysłany z pilota, uruchomi się sygnał dźwiękowy. Obsługa i programowanie urządzenia (zob. rozdz. C) przy pomocy pilota odbywa się praktycznie w ten sam sposób, jak obsługa na panelu kontrolnym.

Jedynym wyjątkiem jest ustawianie funkcji zegara.

Zamiast zwykłego przycisku (.) do ustawiania aktualnego czasu oraz programowania timera na pilocie znajdują się 3 specjalne przyciski:

- ☺ - do ustawiania aktualnego czasu
- TIMER ON - do programowania timera, gdy urządzenie pracuje, w trybie ON
- TIMER OFF - do programowania timera, gdy urządzenie jest wyłączone, w trybie OFF

## G CZYSZCZENIE



### UWAGA !

Przed przystąpieniem do czyszczenia klimatyzatora należy najpierw wyłączyć urządzenie i wyjąć wtyczkę przewodu zasilającego z gniazdka sieciowego.

Do regularnego czyszczenia obudowy klimatyzatora należy używać wyłącznie miękkiej, lekko wilgotnej ściereczki. W żadnym wypadku nie wolno używać w tym celu czyszczących środków chemicznych, benzyny ani innych preparatów czyszczących bądź detergentów. Filtr powietrza należy regularnie czyścić, posługując się przy tym odkurzaczem. Zobacz też rozdział D "Filtr powietrza".



### UWAGA!

Nigdy nie używaj klimatyzatora bez filtra.

## H PRZECHOWYWANIE

- 1 Opróżnij pojemnik na wodę (zob. rozdział E).
- 2 Oczyszczyć zintegrowany filtr powietrza (zob. rozdział G). Wyjmij filtr 3M™ Filtrete™ oraz aktywny filtr węglowy.
  - Wyjmij filtr 3M™ Filtrete™ oraz aktywny filtr węglowy na koniec sezonu i załóż nowe filtry dopiero na początku nowego sezonu. Zużyte filtry nie stanowią odpadów chemicznych i można je wyrzucić do zwykłego pojemnika na śmieci (nie do odpadów biologicznych).
  - Filtry na wymianę dostępne są u Twojego dealera.
- 3 Włącz klimatyzator na kilka godzin, nastawiając go na funkcję wietrzenia, w celu całkowitego osuszenia wnętrza urządzenia.
- 4 Umieść przewód zasilający w przeznaczonym do tego miejscu, chroń klimatyzator przed kurzem i przechowuj go w suchym i niedostępnym dla dzieci miejscu.

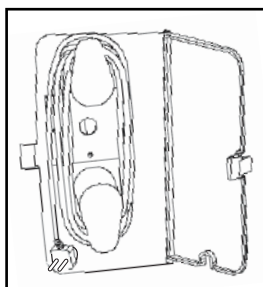

## I USUWANIE ZAKŁÓCEŃ

Awaria	Przyczyna	Sposób usunięcia
Urządzenie nie działa.	Brak zasilania.	Przyłączyć klimatyzator do gniazdka posiadającego napięcie sieciowe.
	Podświetlenie wyświetlacza LCD miga?	Opróżnij pojemnik na wodę (zob. też rozdział E).
	Funkcja dawkownika czasu timer jest aktywna.	Zdezaktywuj funkcję timera (zob. też rozdział C).
	Pojemnik na wodę jest pełny.	Opróżnić pojemnik na wodę (zob. rozdział E).
Urządzenie nie pracuje optymalnie.	Stoi w pełnym słońcu.	Zasunąć zasłony okien.
	Okna lub drzwi są otwarte, w pomieszczeniu jest dużo osób lub wiele źródeł ciepła.	Zamknij okna i drzwi albo umieść w pomieszczeniu dodatkowy klimatyzator.
	Zanieczyszczony filtr powietrza.	Oczyścić lub wymienić filtr.
	Zapchany lub zablokowany dopływ lub odpływ powietrza.	Usunąć przyczynę blokady.
	Temperatura pomieszczenia jest niższa niż od nastawionej wartości.	Nastawić inną temperaturę.
Urządzenie pracuje za głośno.	Klimatyzator stoi na nierównym podłożu.	Ustawić klimatyzator na równym podłożu (mniejsze drgania).
Kompresor nie działa.	Włączyło się zabezpieczenie przed przegrzaniem.	Odczekaj 3 minuty, aż temperatura obniży się, a następnie włącz urządzenie ponownie.
Pilot nie powoduje żadnej reakcji.	Zbyt duża odległość.	Pilot musi być skierowany w stronę panelu kontrolnego.
	Panel kontrolny nie widzi pilota.	
	Wyczerpane baterie.	Wymienić baterie.

Nie próbuj nigdy naprawiać lub rozmontowywać klimatyzatora samodzielnie. W przypadku niefachowej naprawy gwarancja przepada. Niefachowo przeprowadzona naprawa urządzenia może także zagrozić zdrowiu i życiu jego użytkownika.

## J WARUNKI GWARANCJI

Wytwórca udziela na klimatyzator 24. miesięcznej gwarancji, licząc od daty zakupu. W okresie gwarancyjnym naprawie podlegają wszelkie usterki materiałowe i błędy fabryczne. Obowiązują przy tym następujące zasady:

1. Producent nie honoruje jakichkolwiek roszczeń o odszkodowanie, w tym roszczeń związanych ze szkodą wtórną, powstała w wyniku usterki.
2. Naprawa lub wymiana części/podzespołów w okresie gwarancji nie ma wpływu na obowiązujący okres gwarancji.

3. Gwarancja przepada jeżeli w urządzeniu dokonano było naprawiane, wmontowano części nie oryginalne, lub też jeżeli urządzenie było naprawiane przez osoby nieuprawnione.
4. Gwarancja nie obejmuje części, które w trakcie eksploatacji ulegają normalnemu zużyciu (np. filtr).
5. Gwarancja jest ważna wyłącznie za okazaniem oryginalnego, opatrzonego datą dowodu kupna (paragonu), na którym nie naniesiono jakichkolwiek poprawek.
6. Gwarancja nie obowiązuje w przypadku uszkodzenia powstałego wskutek niezgodnego z instrukcją obchodzenia się z urządzeniem, lub będącego rezultatem zaniedbania.
7. Koszty i ryzyko związane z przesyłką klimatyzatora lub części zamiennych ponosi klient.

Aby uniknąć niepotrzebnych kosztów, radzimy Państwu zawsze najpierw uważnie przeczytać instrukcję obsługi. Jeżeli ujęte w niej wskazówki nie dadzą zadowalającego rezultatu, klimatyzator należy oddać do naprawy w punkcie dealerskim.

## K DANE TECHNICZNE

Podane wartości są orientacyjne, z zastrzeżeniem zmian

Rodzaj / typ urządzenia		P 622	P 629	P 639
Wydajność chłodzenia *	kW	2,2	2,9	3,9
EER*		2,8	2,6	3,0
Moc pobierana	kW	0,8	1,1	1,3
Zużycie energii	A	3,9	5,0	6,0
Napięcie sieci zasilającej	V/Hz/PH	220 - 240 / 50 / 1		
Objętość obiegu powietrza	m <sup>3</sup> /h	450	490	530
Osuszanie **	L/24h	20	26	36
Wielkość pomieszczenia	m <sup>3</sup>	75	90	120
Kompresor typ		obrotowy		
Stopnie prędkości wentylatora		3 (2+1 turbo)		
Termostat	°C	18 - 32		
Poziom hałsu	dB	49 / 60		
Klasa zabezpieczenia		IP 21		
Chłodziwo	type/gr	R407C / 480	R407C / 580	R407C / 720
Wymiary (szer. x wys. x dł.)	mm	540 x 800 x 480		
Ciężar	kg	32	34	39
Wartość znamionowa bezpiecznika		F2A 250V		

\* zgodnie z normą EN14511.

\*\* Osuszanie 32°C, 80% RH.



Zużytych artykułów elektrycznych nie wolno usuwać wraz z normalnymi odpadami komunalnymi, lecz jeśli jest to możliwe poddać je utylizacji. W razie wątpliwości co do pozbywania się tych odpadów należy skontaktować się władzami lokalnymi lub z dealerem.

## DISTRIBUTED IN EUROPE BY PVG INTERNATIONAL B.V.

### **A** ÖSTERREICH

PVG Austria VertriebsgmbH  
Salaberg 49  
3350 HAAG  
tel: +43 7434 44867  
fax: +43 7434 44868  
email: pvgaustria@zibro.com

### **B** BELGIË

PVG Belgium NV/SA  
Industrielaan 55  
2900 SCHOTEN  
tel: +32 3 326 39 39  
fax: +32 3 326 26 39  
email: pvgbelgium@zibro.com

### **CH** SCHWEIZ

PVG Schweiz AG  
Genuastrasse 15  
4142 MÜNCHENSTEIN  
tel: +41 61 337 26 51  
fax: +41 61 337 26 78  
email: pvgint@zibro.com

### **D** DEUTSCHLAND

PVG Deutschland GmbH  
Beiersdorfstraße 4  
46446 EMMERICH  
tel: +49 2821 76713  
fax: +31 412 622 893  
email: pvgint@zibro.com

### **DK** DANMARK

PVG Scandinavia A/S  
Niels Bohrsvej 10  
6100 HADERSLEV  
tel: +45 73 53 02 02  
fax: +45 73 53 02 04  
email: pvgdenmark@zibro.com

### **E** ESPAÑA

PVG España S.A.  
Pol. Ind. San José de Valderas II  
Comunidad "La Alameda"  
C/ Aurora Boreal, 19  
28918 LEGANÉS (Madrid)  
tel: +34 91 611 31 13  
fax: +34 91 612 73 04  
email: pvgspain@zibro.com

### **F** FRANCE

PVG France SARL  
4, Rue Jean Sibélius  
B.P. 185  
76410 SOTTEVILLE SOUS LE VAL  
tel: +33 2 32 96 07 47  
fax: +33 0 820 34 64 84  
email: pvgfrance@zibro.com

### **GB** UNITED KINGDOM

Lister Gases  
Bridge Street  
Holloway Bank, Wednesbury  
West Midlands WS10 OAW  
tel: +44 121 506 1818  
fax: +44 121 505 1744  
email: gases@lister.co.uk

### **I** ITALIA

PVG Italy SRL  
Via Niccolò Copernico 5  
50051 CASTELFIORENTINO (FI)  
tel: +39 571 628 500  
fax: +39 571 628 504  
email: pvgitaly@zibro.com

### **N** NORGE

Sunwind - Gylling A/S  
Rudsletta 71-75 / P.O. Box 64  
N-1309 RUD  
tel: +47 67 17 13 70  
fax: +47 67 17 13 80  
email: pvgint@zibro.com

### **NL** NEDERLAND

PVG International B.V.  
P.O. Box 96  
5340 AB OSS  
tel: +31 412 694 694  
fax: +31 412 622 893  
email: pvgnl@zibro.com

### **P** PORTUGAL

Gardena, Lda  
Recta da Granja do Marquês  
ALGUEIRÃO  
2725-596 MEM MARTINS  
tel: + 35 21 92 28 530  
fax: + 35 21 92 28 536  
email: pvgint@zibro.com

### **PL** POLSKA

PVG Polska Sp. z. o. o.  
ul. Kościelnej 110  
26-800 Białobrzegi  
tel: +48 48 613 00 70  
fax: +48 48 613 00 70  
email: pvgpoland@zibro.com

### **TR** TURKEY

PVG Isıtma Klima Soğutma Ltd.Şti.  
Atatürk Cad. No 380 Ak İşhani Kat 6  
35220 Alsancak  
IZMIR - TURKEY  
tel: + 90 232 463 33 72  
fax: + 90 232 463 69 91  
email: pvgturkey@zibro.com

man\_P622-629-639

avg@060728

PVG Traffic

